

## Hauptständer

### BMW F650 GS

Modell 2008

Art.-Nr.: 505.652 00 01 schwarz

### BMW F800 GS

Art.-Nr.: 505.653 00 01 schwarz

Seitenkoffer

Topcases

Gepäckträger

Lock it System

Softbags

Aluminiumkoffer

Lederkoffer

Schutzbügel

Hauptständer

Chopper-Parts

Quad-Parts

Accessoires



## Montage

### Der Bausatz umfaßt die folgenden Teile:

Stück	Bestellnr.	Bezeichnung
1	HS705.011	Hauptständer
2	HS705.012	Gewindebuchsen M10
2	151.186	Senkinbusschrauben M10 x 25
2	151.187	FederTyp 6
1	275.001	Anschlaggummi

### Als weiteres Zubehör lieferbar:

Kofferträger (Lock it System)  
Gepäckbrücke  
Lampenschutzgitter  
Motorschutzbügel

### für BMW F650 GS:

Art.-Nr.: 650.652 00 01  
Art.-Nr.: 650.652 01 01  
Art.-Nr.: 700.652 00 01  
Art.-Nr.: 502.935 00 01

### Als weiteres Zubehör lieferbar:

Kofferträger (Lock it System)  
Gepäckbrücke  
Lampenschutzgitter  
Motorschutzbügel

### für BMW F800 GS:

Art.-Nr.: 650.653 00 01  
Art.-Nr.: 650.653 01 01  
Art.-Nr.: 700.653 00 01  
Art.-Nr.: 502.936 00 01

**Bitte kontrollieren Sie nun die Funktionalität Ihres Hauptständers und überprüfen Sie die Festigkeit aller montierten Teile.**

**Nehmen Sie das Motorrad vom Hauptständer und kontrollieren Sie den Hauptständer nach der Montage auf das selbstständige Hochklappen in die obere Endlage.**

### HINWEIS:

**beim Ausklappen des Hauptständers streift dieser den Seitenständer minimal.**

**Wer dies umgehen möchte, muß vorher den Seitenständer ausklappen.**

### Allgemein:

Alle vom Motorrad gelösten Schrauben sind gemäß Herstellerangaben wieder zu montieren, oder mit von HEPSCO & BECKER gelieferten Schrauben zu ersetzen. Falls nicht anderweitig definiert, diese Schrauben mit folgenden Werten anziehen:

M 6 - 9,6 Nm    M 8 - 23 Nm    M 10 - 46 Nm

Gegebenfalls die Schraubverbindungen mit Schraubensicherung zusätzlich sichern.

Prüfen Sie nach 50 km alle Verbindungen auf festen Sitz.

Die Kurvenfreiheit kann durch einen Hauptständer eingeschränkt werden.



**Hepco & Becker GmbH**  
**Birkenstraße**  
**D-66989 Höhrfroschen**

**Tel. 0049 (0) 6334 - 9216-0**  
**Fax 0049 (0) 6334 - 9216-80**  
**www.hepco-becker.de**

## Hauptständer

BMW F650 GS

Modell 2008

Art.-Nr.: 505.652 00 01 schwarz

BMW F800 GS

Art.-Nr.: 505.653 00 01 schwarz

Seitenkoffer

Topcases

Gepäckträger

Lock it System

Softbags

Aluminiumkoffer

Lederkoffer

Schutzbügel

Hauptständer

Chopper-Parts

Quad-Parts

Accessoires



**HEPCO &  
BECKER**

## Montage

### Montage des Hauptständers:

Stecken Sie das Anschlaggummi in die dafür vorgesehene Bohrung. Die Montage wird vereinfacht, wenn Sie das Gummi mit Spiritus anfeuchten.

Schieben Sie den Hauptständer über die vorhandenen Lageraugen links und rechts. Befestigung mit Senkinbusschrauben M10 x 25 (von außen einstecken) und mit den Gewindebuchsen M10 verschrauben.

Beim Anbau die beweglichen Teile etwas fetten.

Die Federn werden an den vorhandenen Aufnahmen eingehängt. Dann die Feder am Bolzen des Hauptständers einhängen.

Wir empfehlen hierfür das als Zubehör erhältliche Federmontage-Werkzeug (Art.-Nr.: 700.030)

2x

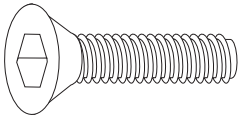

2x



1x

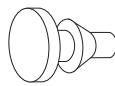

2x

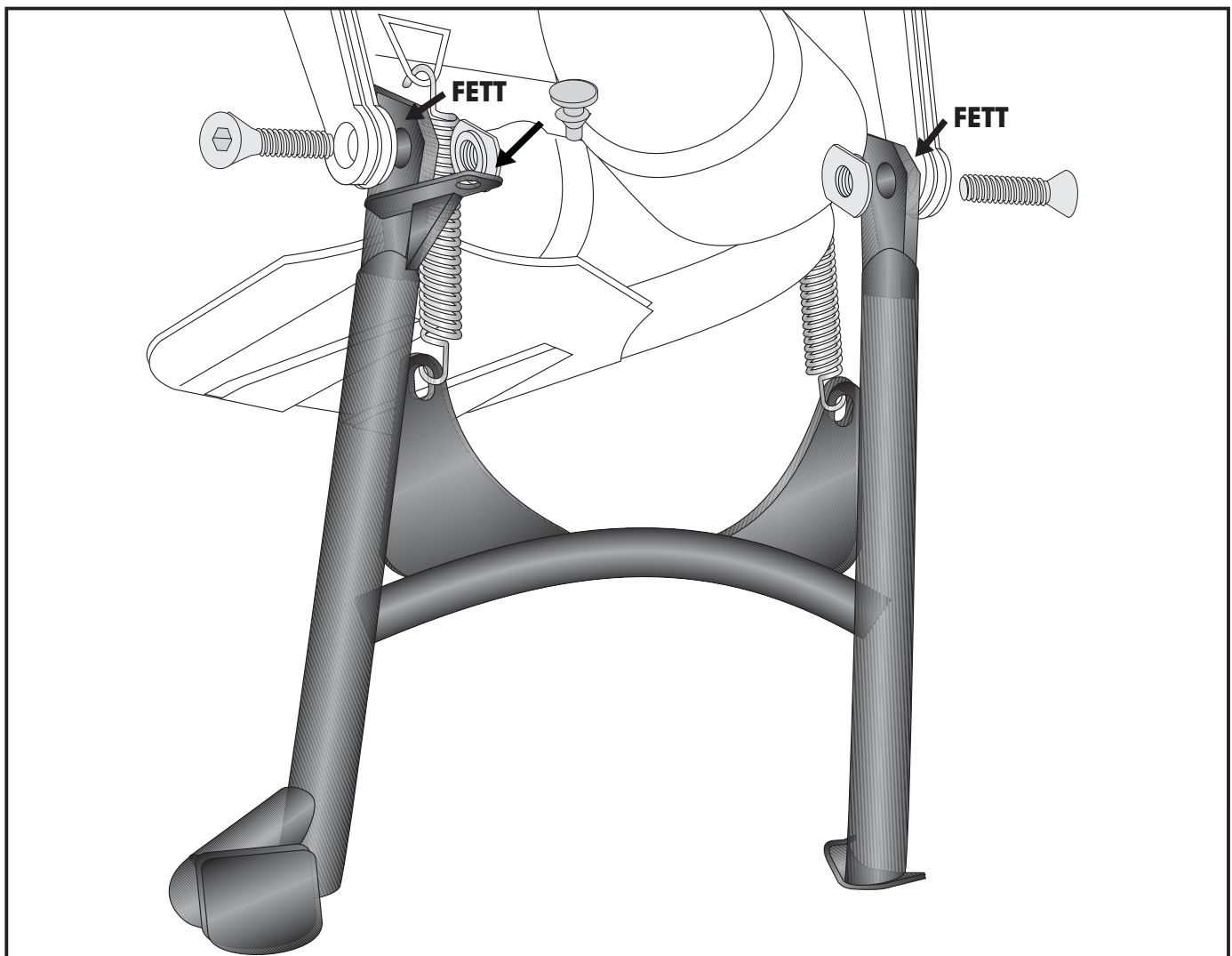
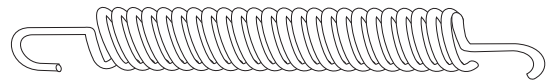

## Centre stand

### BMW F650 GS

Model 2008

Item-No.: 505.652 00 01 black

### BMW F800 GS

Item-No.: 505.653 00 01 black

## Side cases

## Top cases

## Luggage frames

## Lock it system

## Softbags

## Aluminium luggage

## Leather luggage

## Protection bars

## Center stands

## Chopper parts

## Quad parts

## Accessories



## Assembling instructions

### The kit includes the following parts:

quant	item no.	description
1	HS705.011	centre stand
2	HS705.012	threaded bushing M10
2	151.186	Countersunk head allen screw M10 x 25
2	151.187	spring type 6
1	275.001	rubber

### Also available:

Side carrier (Lock it System)  
Rear rack  
Headlight grille  
Engine guard

### for BMW F650 GS:

Item.-No.: 650.652 00 01  
Item.-No.: 650.652 01 01  
Item.-No.: 700.652 00 01  
Item.-No.: 502.935 00 01

### Also available:

Side carrier (Lock it System)  
Rear rack  
Headlight grille  
Engine guard

### for BMW F800 GS:

Item.-No.: 650.653 00 01  
Item.-No.: 650.653 01 01  
Item.-No.: 700.653 00 01  
Item.-No.: 502.936 00 01

### Please check now the function of your centre stand and control all assembled screw connections for tightness!

#### General:

#### Centre stand cornering clearance:

HEPCO & BECKER centerstands are carefully designed and tested to eliminate reductions in cornering clearance and ground clearance under most driving conditions on an unmodified stock motorcycle, and are certified to be compliant with European ABE safety standards. Use of any centerstand may reduce cornering clearance or ground clearance under extreme driving situations. HEPCO & BECKER products should be installed by a qualified, experienced motorcycle technician. If you are unsure of your ability to properly install a product, please have the product installed by your local motorcycle dealer.

HEPCO & BECKER takes no responsibility for damages caused by improper installation.

All screws, bolts, and nuts, including all replacement hardware provided by HEPCO & BECKER, should be tightened to the torque specified in the OEM maintenance manual for your motorcycle.

The side-sway-behavior may be restricted by the centre stand.



**Hepco & Becker GmbH**  
Birkenstraße  
D-66989 Höhrfröschen

**Tel. 0049 (0) 6334 - 9216-0**  
**Fax 0049 (0) 6334 - 9216-80**  
**www.hepco-becker.de**

## Centre stand

### BMW F650 GS

Model 2008

Item-No.: 505.652 00 01 black

### BMW F800 GS

Item-No.: 505.653 00 01 black

Side cases

Top cases

Luggage frames

Lock it system

Softbags

Aluminium luggage

Leather luggage

Protection bars

Center stands

Chopper parts

Quad parts

Accessories



## Assembling instructions

### Fastening of the centre stand :

Mount the rubber.

Grease the marked points, shown in the picture. Hold the centre stand to the bearing bushes.

Screw up with countersunk head allen screws M10 x 25 and threaded bushings M10.

The springs will be fixed at the original fixing point. Then the spring has to be fastened on to the centre stand.

We recommend our spring-mounting kit (item.-No.: 700.030)

2x

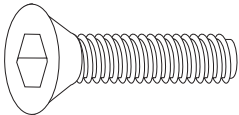

2x



1x

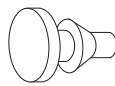

2x

