



Motorschutzplatte

YAMAHA XT 660 Z Tenere

Artikel-Nr.: 810.4526

Motorschutzplatte

YAMAHA XT 660 Z Tenere

Artikel-Nr.: 3004.035.301

Montage

Der Bausatz umfaßt die folgenden Teile:

Stück	Bestellnr.	Bezeichnung
1	700007116	Halteblech vorne links
1	700007117	Halteblech vorne rechts
1	700007118	Halteblech hinten
1	700007119	Motorschutzplatte
2	151.283	Sechskantschrauben M10x80
6	151.258	Senkinbusschrauben M6x16
2	150.850	Sechskantschrauben M10x25
2	151.003	Senkinbusschrauben M8x20

Stück	Bestellnr.	Bezeichnung
6	150.809	U-Scheibe ø6,4
2	150.810	U-Scheibe ø8,4
8	150.811	U-Scheibe ø10,5
6	150.799	selbstsichernde Mutter M6
2	150.800	selbstsichernde Mutter M8
4	150.801	selbstsichernde Mutter M10
1	330.301	emblem Krauser ø30mm
1	330.302	emblem H&B ø30mm

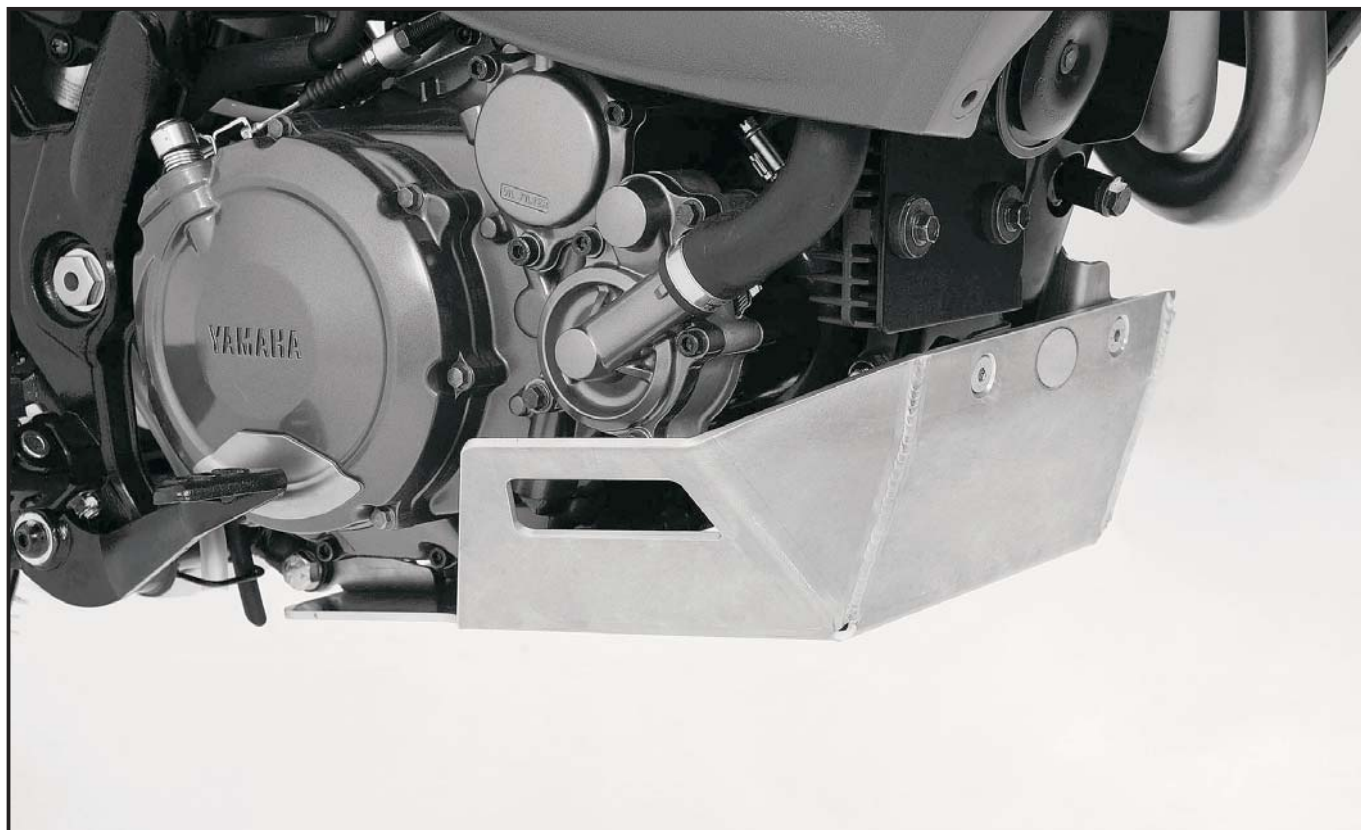

Vorbereitung:

Motorblock unterbauen damit sich dieser nicht absenken kann.

Original Motorschutz demontieren.

Den Gleichrichter zwecks Anbauerleichterung demontieren.

Die Originalschrauben der Motoraufhängung direkt am Motor demontieren, sie entfallen.



Motorschutzplatte

YAMAHA XT 660 Z Tenere

Artikel-Nr.: 810.4526

Motorschutzplatte

YAMAHA XT 660 Z Tenere

Artikel-Nr.: 3004.035.301

Montage

1 Befestigung der vorderen Haltebleche:
Diese werden an den freien Bohrungen der Motoraufhängung mit den Sechskantschrauben M10x80, sowie U-Scheiben ø10,5 und selbstsichernden Muttern M10 montiert. Auf links und rechts achten. Die Befestigungsglaschen müssen nach außen zeigen. Gleichrichter wieder montieren.

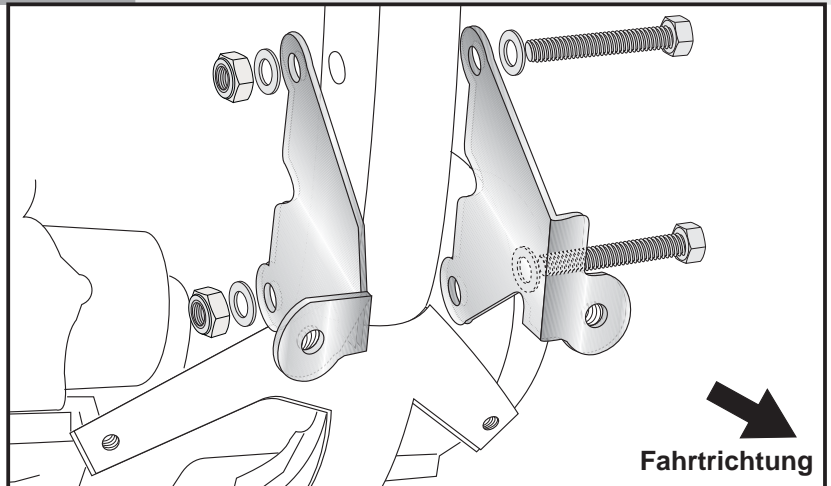
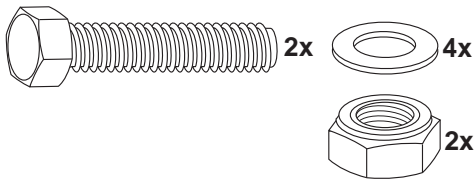

2 Befestigung der hinteren Haltelasche:
Diese zuerst mit den Senkkopfschrauben M6x16 sowie U-Scheiben ø6,4 und selbstsichernden Muttern M6 an der Motorschutzplatte verschrauben.

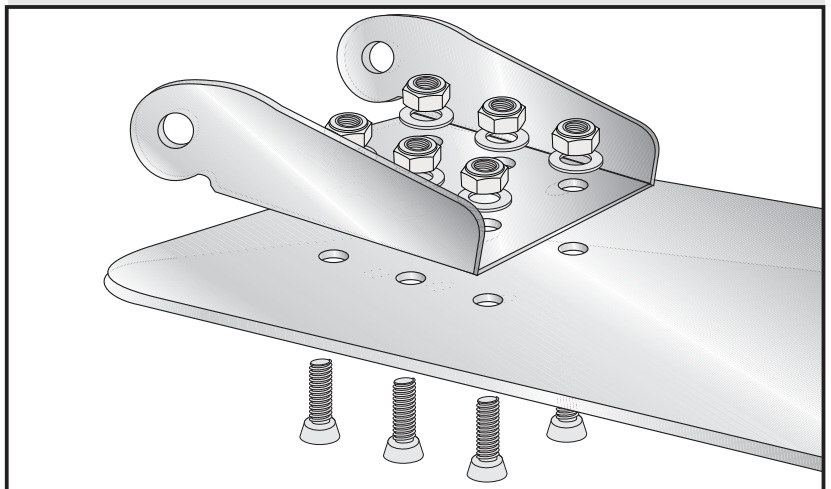
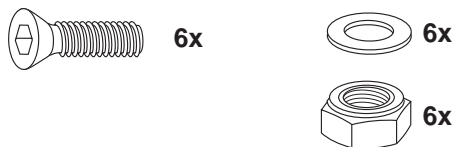

3 Befestigung der Motorschutzplatte:
Hinten: Mit den Sechskantschrauben M10x25 sowie U-Scheiben ø10,5 und selbstsichernden Muttern M10 an der hinteren Originalaufnahme montieren.

Noch lose lassen zum Schwenken.

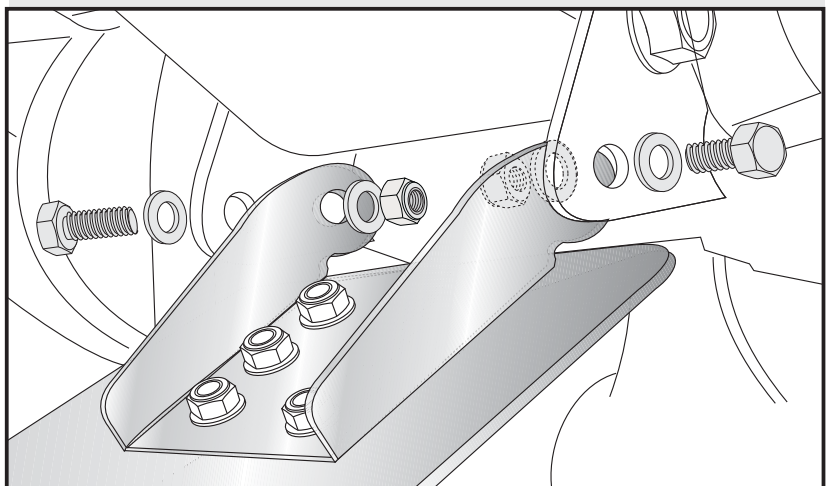
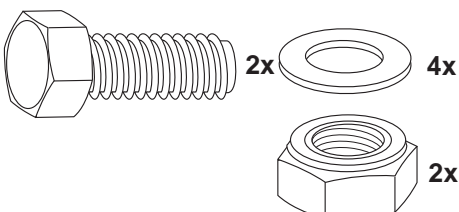



Motorschutzplatte

YAMAHA XT 660 Z Tenere

Artikel-Nr.: 810.4526

Motorschutzplatte

YAMAHA XT 660 Z Tenere

Artikel-Nr.: 3004.035.301

Montage

Befestigung der Motorschutzplatte:

Vorne: Die Motorschutzplatte nach oben schwenken und an den vorderen Halteblechen mit den Senkinbusschrauben M8x20 sowie U-Scheiben ø8,4 und selbstsichernden Muttern verschrauben.

Alle Teile festziehen.

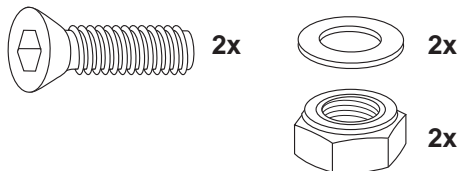

4

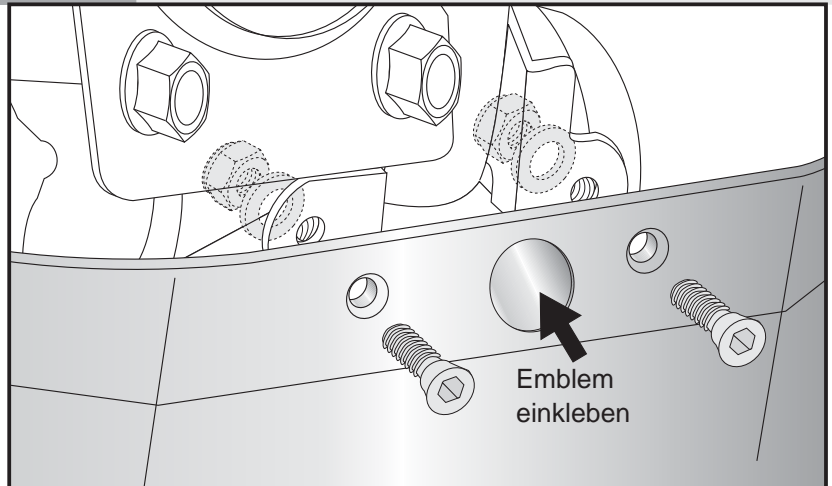

Hinweis.

Die Motorschutzplatte ist mit dem H&B Motorschutzbügel zusammen montierbar.

In diesem Fall müssen folgende Befestigungsteile verwendet werden:

Hinten rechts: Sechskantschraube M10x90
Aludistanz ø25xø11x18mm

Hinten links: Sechskantschraube M10x55

Dieses Schrauben-Kit ist unter der Bestellnummer 710.4526 separat erhältlich.

Anzugsmomente des Motorradherstellers beachten!

Nach der Montage alle Verschraubungen auf festen Sitz kontrollieren!

Bitte beachten Sie unsere beigegefügt Serviceinformationen.

Als weiteres Zubehör lieferbar:

Motorschutzbügel
Gepäckbrücke Alurack
Kofferträger Lock it
Lampenschutzgitter
Hauptständer



Hepco & Becker GmbH
An der Steinmauer 6
D-66955 Pirmasens
Tel.: 06331 - 1453 - 100
Fax: 06331 - 1453 - 120
eMail: vertrieb@hepco-becker.de
www.hepco-becker.de



Krauser GmbH
An der Steinmauer 6
D-66955 Pirmasens
Tel.: 06331 - 1453 - 250
Fax: 06331 - 1453 - 260
eMail: vertrieb@krauser.de
www.krauser.de



Engine protection

YAMAHA XT 660 Z Tenere

Item - No.: 810.4526

Engine protection

YAMAHA XT 660 Z Tenere

Item - No.: 3004.035.301

Assembling instructions

The kit includes the following parts:

Quant	item no.	description	Quant	item no.	description
1	700007116	adapter front left	6	150.809	washer ø6,4
1	700007117	adapter front right	2	150.810	washer ø8,4
1	700007118	Holder	8	150.811	washer ø10,5
1	700007119	Engine protection plate	6	150.799	self-lock nut M6
2	151.283	hexagon bolts M10x80	2	150.800	self-lock nut M8
6	151.258	countersunk head allen screw M6x16	4	150.801	self-lock nut M1
2	150.850	hexagon bolts M10x25	1	330.301	emblem Krauser ø30mm
2	151.003	countersunk head allen screw M8x20	1	330.302	emblem H&B ø30mm

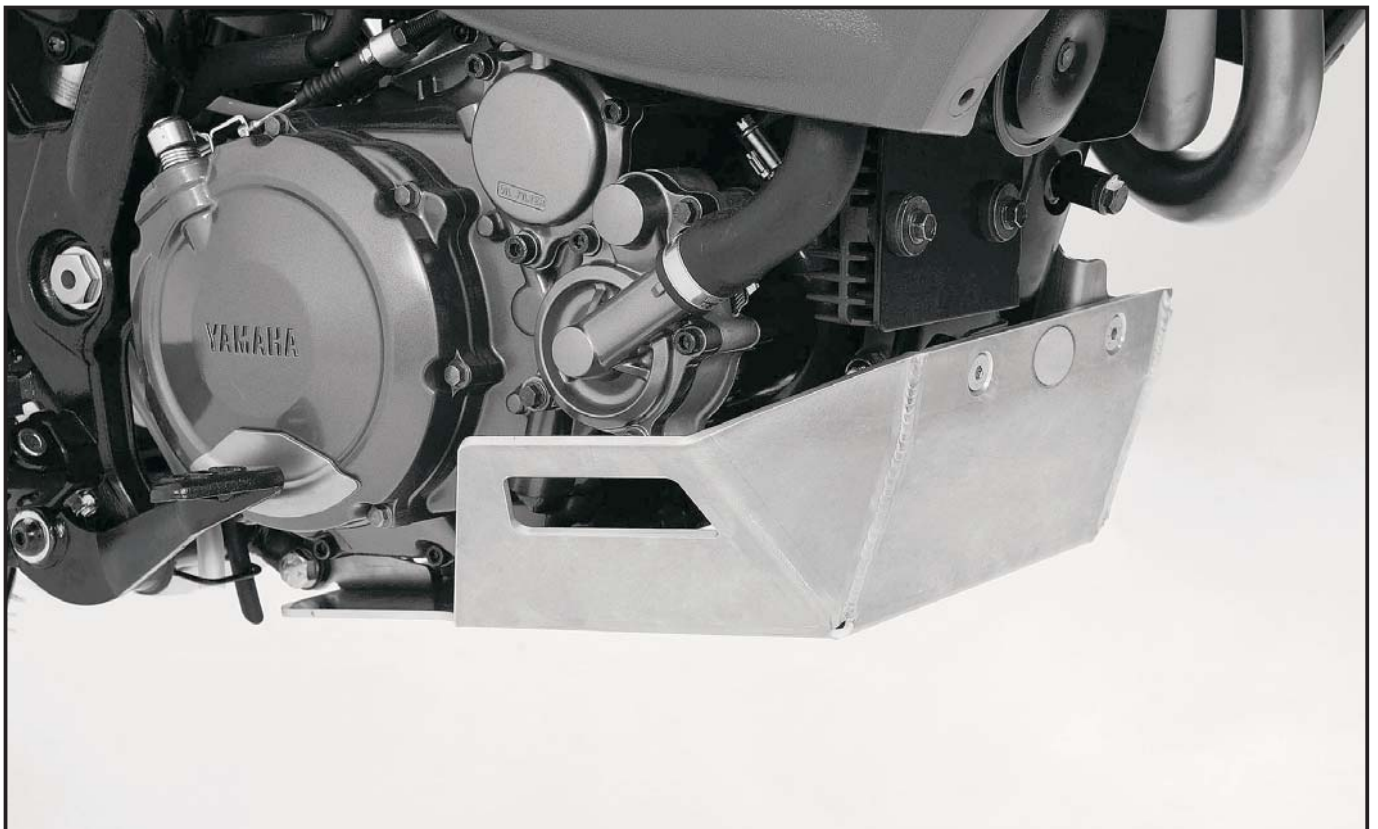

Preparing:

Take care, that the engine block don't sink down - prop it up.

Dismantle original engine protection.

Dismantle rectifier - it will be easier to mount the adapters.

Unscrew original bolting of the engine suspension, they are obsolete.



Engine protection

YAMAHA XT 660 Z Tenere

Item - No.: 810.4526

Engine protection

YAMAHA XT 660 Z Tenere

Item - No.: 3004.035.301

Assembling instructions

1 Fastening of the adapters front:
at the free borings of the engine suspension with hexagon bolts M10x80, washers $\varnothing 10,5$ and self lock nut M10
Notice left and right adapter (as shown in the drawing).
Mount rectifier.

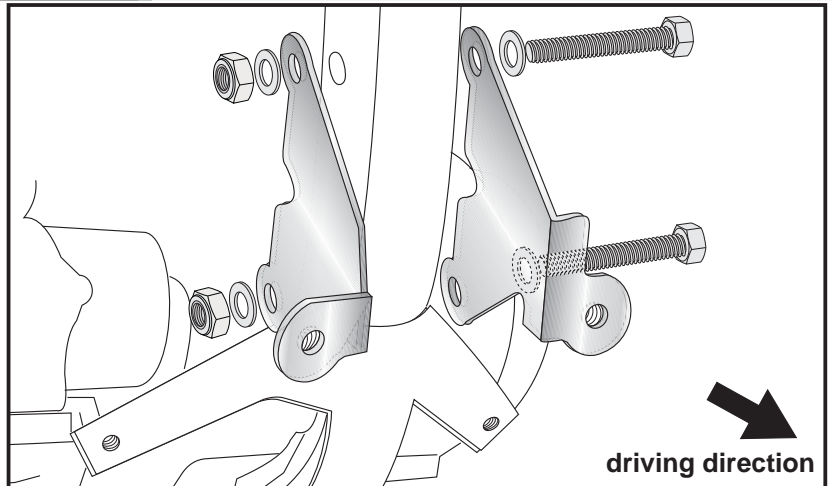
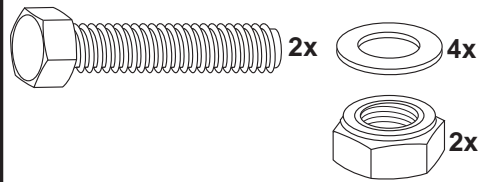

2 Fastening of the holder:
Fix it to the protection plate first with countersunk head allen screw M6x16, washers $\varnothing 6,4$ and self lock nuts M6.

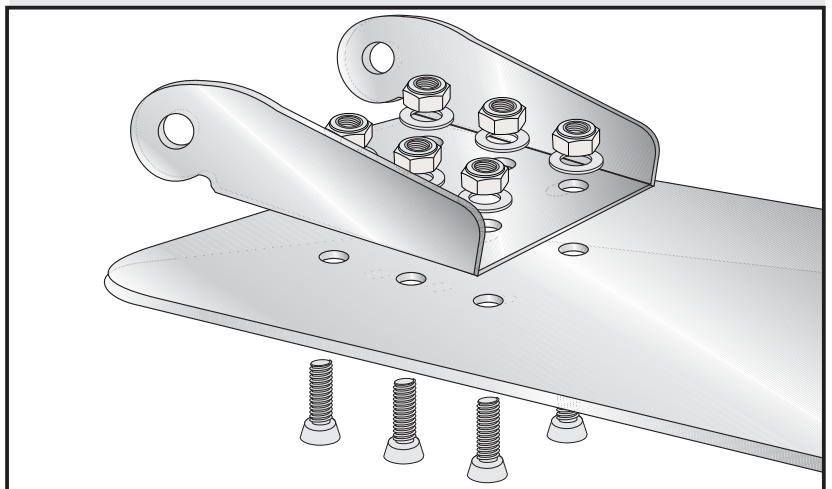
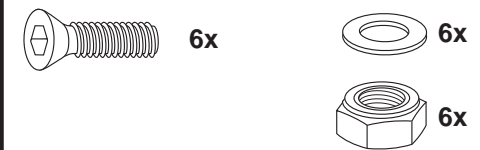

3 Fastening of the engine protection plate:
Rear: with hexagon bolts M10x25, washers $\varnothing 10,5$ and self lock nuts M10 at the rear original fixing points.

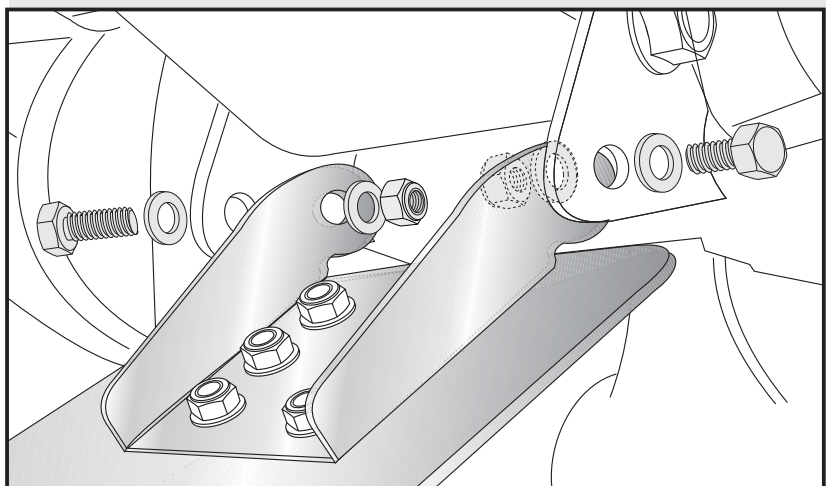
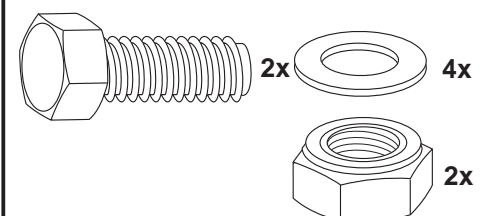



Engine protection

YAMAHA XT 660 Z Tenere

Item - No.: 810.4526

Engine protection

YAMAHA XT 660 Z Tenere

Item - No.: 3004.035.301

Assembling instructions

Fastening of the engine protection plate:
Front: with countersunk head allen screw
M8x20, washers $\varnothing 8,4$ and self lock nuts
M8.

Alle Teile festziehen.

4

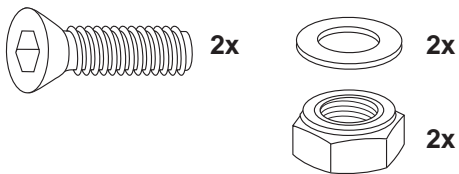
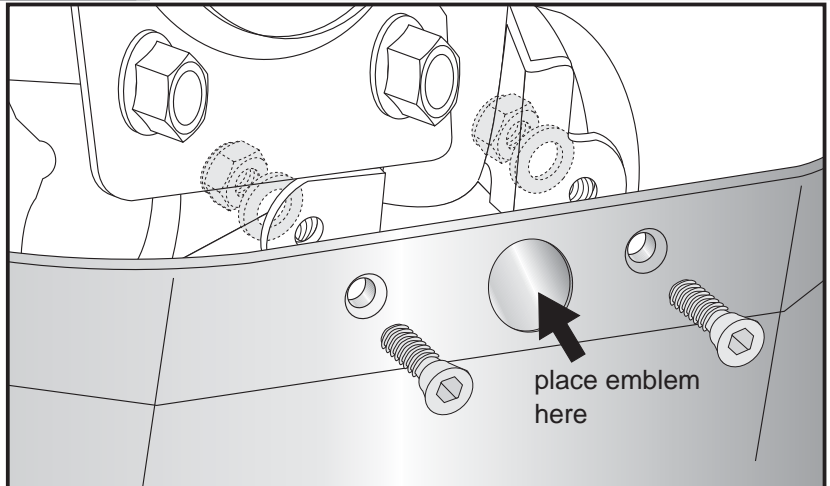

Notice:

In case of mounting the engine protection plate together with the engine guard you need a special fixing kit no.710.4526 (available on request) including:

Rear right: Hexagon bolt M10x90
Aluspacer $\varnothing 25 \times \varnothing 11 \times 18 \text{mm}$
Rear left: Hexagon bolt M10x55

Control all screw connections after the assembling for tightness!
Please notice our enclosed service information.

Also available:
Engine guard
Alu rack
Side carrier, removable
Headlight grille
Center stand



Hepco & Becker GmbH
An der Steinmauer 6
D-66955 Pirmasens
Tel.: 06331 - 1453 - 100
Fax: 06331 - 1453 - 120
eMail: vertrieb@hepco-becker.de
www.hepco-becker.de



Krauser GmbH
An der Steinmauer 6
D-66955 Pirmasens
Tel.: 06331 - 1453 - 250
Fax: 06331 - 1453 - 260
eMail: vertrieb@krauser.de
www.krauser.de