

ESTR-1401
HUSQVARNA NUDA 900 anno 2012



Attenzione: Prima di procedere alla seguente descrizione di montaggio, Evotech specifica che declina all'utente le responsabilità dovute ad un non corretto montaggio dei prodotti e al loro utilizzo improprio. E' consigliato il montaggio del nostro kit da parte di personale specializzato.

Caution: Before proceeding with the assembling of the product, Evotech specifies that the user is liable for any incorrect installation of the product or its improper use. We recommend the installation of the kit to qualified personnel

PICTURES:





ITALIANO

FASI DI MONTAGGIO (in riferimento alle immagini numerate):

- 1) Allentare il porta targa originale svitando le relative viti e togliendo dalla moto i tre componenti in plastica che lo compongono, sconnettere i cablaggi di luce targa ed indicatori di direzione.
- 2) Togliere dal telaio della moto le due linguette in lamiera filettate, vedi immagine illustrativa.
- 3) Montare il porta targa Evotech consultando il disegno esploso fornito in fondo nelle istruzioni. Abbinare i due componenti fissi al porta targa regolabile tramite le 2 viti M8x25, dadi M8 autobloccanti e relative 4 rosette M8 fornite nel kit.
- 4) Collegare il fanalino di coda originale ai due componenti fissi del porta targa Evotech, tramite le due viti a brugola M5x10. Tra il fanalino e la lamiera del porta targa vanno poste le due rosette elastiche fornite.
- 5) Posizionare i foglietti di biadesivo forniti sui gommini ammortizzanti del fanalino di coda originale, staccando poi la carta protettiva.

6) Effettuare le connessioni elettriche dei segnalatori di direzione e luce targa, applicando infine l'angolare in gomma fornito tra lo spigolo della lamiera porta targa ed il fanalino originale (sicurezza contro vibrazioni e colpi, che preserverà da eventuali graffi il fanalino).

7) Infilare le viti M8x20 con la relativa rosetta e il distanziatore in plastica, come illustrato in foto.

8) Seguendo attentamente le 3 foto illustrative posizionare sulla moto il porta targa Evotech. I 4 fori del porta targa dovranno allinearsi ai 4 fori del telaio Husqvarna. Tra il faro originale ed il porta targa evotech, inserire le strisce angolari in gomma fornite, in modo da evitare il contatto tra il faro e l'alluminio (vedi disegno illustrativo).

9) Avvitare ora le 2 viti M8x20 tramite chiave a brugola, controllando che la boccia di stanziatrice in plastica sia ben centrata tra porta targa e telaio.

10) Applicare le 2 viti di fissaggio M6x 10 e serrarle tramite chiave a brugola. Il porta targa Evotech presenta sulla parte superiore due fori filettati in cui queste ultime viti andranno ad avvitarsi.

11) Controllare che tutte le viti siano ben fissate.

Regolare l'inclinazione della tabella targa secondo un angolo massimo di 30° rispetto alla linea verticale del terreno.

OPTIONAL

1) KIT FRECCHE ORIGINALI disponibile il kit supporto frecce originali applicabile direttamente al nostro portatarga. Codice SFO-08-A.

2) KIT FANALINO POSTERIORE ELT-006-F

Sul kit porta targa ESTR-1401 può essere montato un fanalino di coda bianco a led Evotech (ELT-006-F), fornito come optional.

Nel caso in cui sia stato acquistato troverete nel kit 2 dadi autobloccanti M5 e due rosette M5.

Questi ultimi servono per il fissaggio del fanalino Evotech al nostro porta targa, sostituendo il fanalino di coda originale.

ALLEGATO 1

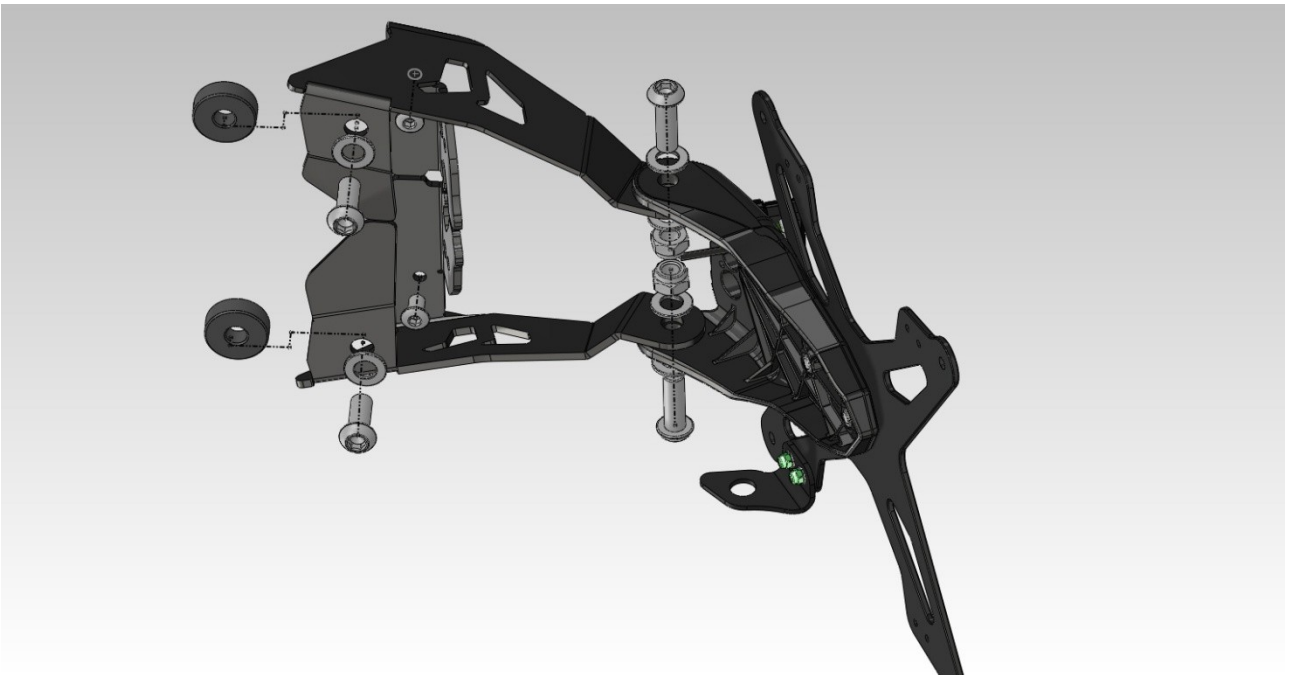
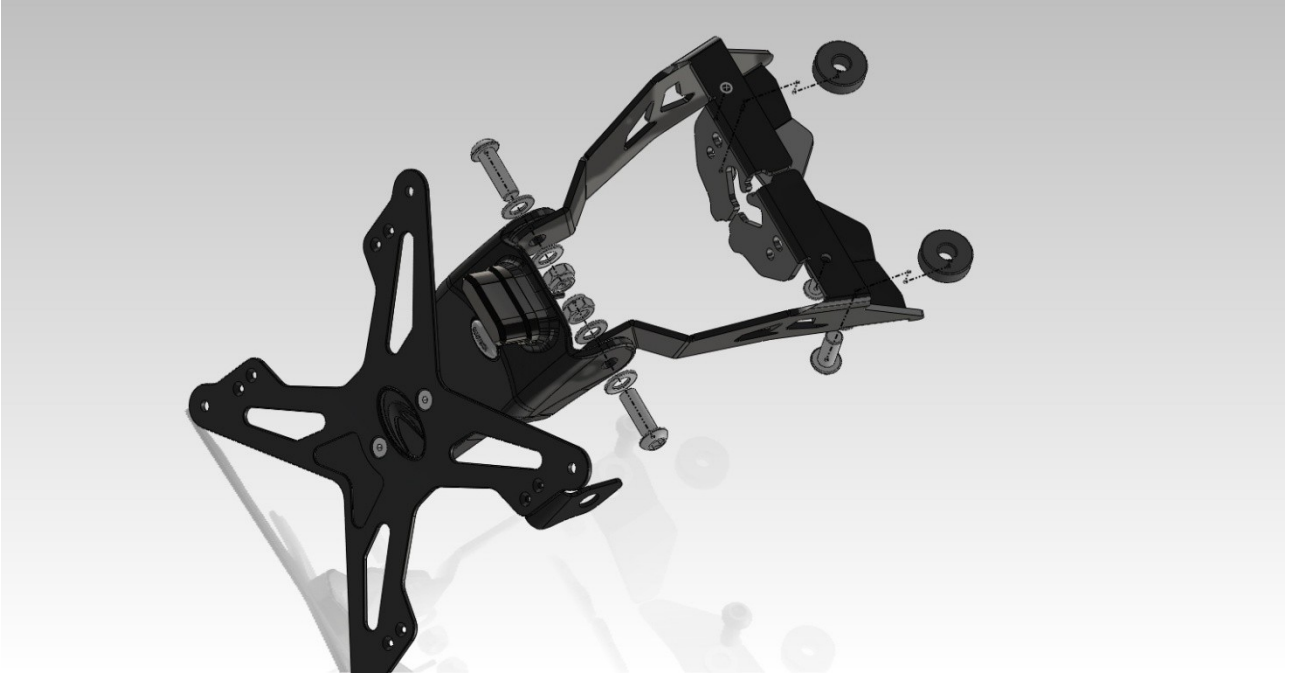

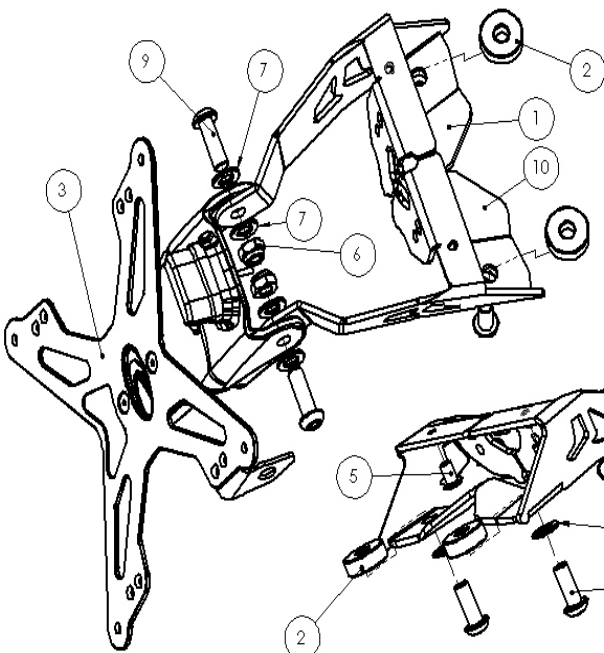

Num. articolo	CODICE PARTE	QUANTITA'
1	ESTR 1401-L	1
2	ESTR-0701-B	2
3	EPR-006	1
4	Luce targa Evotech	1
5	m6x10	2
6	dado_m8	2
7	rosetta_m8	6
8	vite_m8x20	2
9	vite_m8x25	2
10	ESTR 1401-R	1

VERIFICATORE	MIRKO TRENTIN
APPROVATORE	MATTEO TISI

EVOTECH 

EVOTECH S.r.l.
Via delle Scienze 14
38055 Valsugana - TN ITALY
P.IVA 02828020225
Tel. 0461/738304
Fax 0461/738707

PROGETTISTA:
MIRKO TRENTIN
email riferimento:
ReD@evotech-nc.it

DATA:
versione 6 aprile 2018 08:46:21

RUGOSITA' Ra

SMUSSINI NON QUOTATI
0.2 ± 45°

SCALA FOGLIO:
1:1

MATERIALE:
vari, vedi componenti

MASSA [M3E] [g]

NOTE:

SE COSTAM ENTI AMMESSI PER LE QUOTE SENZA INDICAZIONE DI TOLLERANZA UNI EN 227681 - GRADO MEDIO.	da 1 fino a 5	da 6 fino a 30	da 30 fino a 100	da 100 fino a 315	da 315 fino a 1000
	±0,10	±0,20	±0,30	±0,50	±0,80

DESCRIZIONE: N° FOGLIO: Foglioli Di: 1 COD. / REVISIONE

ESTR-1401 portatarga Husqvarna nuda 900 anno 2014

CON KIT FANALINO POSTERIORE EVOTECH



