

Original-Datenblatt/ Einbauhinweise für Tieferlegungskits

Diese Einbauhinweise sind Bestandteil der Umrüstung und der Allgemeinen Betriebserlaubnis (ABE) und somit dem Fahrzeughalter grundsätzlich auszuhändigen

Hersteller	Modell	Typ	Baujahr	Ausführung	Tieferlegung
Aprilia	Tuono V4 Factory E5	KZ	'21>	550-127-30	30 mm

Lieferumfang: 2 Dreiecksstreben mit der Kennzeichnung:  7730
1 Distanzscheibe zur Federwegbegrenzung
(Außendurchmesser = 47 mm, Innendurchmesser = 14 mm, Scheibenhöhe = 10 mm)
1 Datenblatt mit Einbauhinweisen
1 Allgemeine Betriebserlaubnis (ABE)

Einbauhinweise:

Für die Tuono V4 E5 (Typ KZ) ohne elektronischem Fahrwerk Artikelnummer 550-126-30 verwenden.

Der Einbau des Tieferlegungssatzes sollte nur von technisch versierten Personen durchgeführt werden.

Für den vorderen Bereich:

Die Federvorspannung ganz zurückdrehen.

Ein Durchschieben der Gabelrohre über das herstellerseitig eingestellte Maß ist nicht möglich.

Für den hinteren Bereich:

Das Motorrad so aufbocken, dass das Hinterrad frei drehbar ist. Als nächstes das Hinterrad oder die Schwinge leicht unterstützen, so dass die Federbeinanlenkung entlastet wird. Nun die Verbindungsstreben zwischen Schwinge und Federbeinanlenkhebel sowie das Federbein ausbauen.

Die Streben so anbringen, dass der Pfeil oben in Fahrtrichtung zeigt.

Die Distanzscheibe zur Federwegbegrenzung so über den Anschlagpuffer des Stoßdämpfers platzieren, dass die abgerundeten Kanten des Schlitzes dem Anschlagpuffer zugewandt sind (siehe Zeichnung).

Vor dem Festziehen das Hinterrad belasten. Die Anzugsmomente des Fahrzeugherstellers sind zu beachten.

Den Seitenständer unmittelbar über dem Ständerfuß um 20 mm kürzen.

Die Enden anfasen und verschweißen.

Das Heften der Schweißung am Ständer in eingebautem Zustand erleichtert die Ermittlung der korrekten Position des Ständerfußes (Batterie abklemmen).

Das Kürzen des Seitenständers bedarf gem. §19/3 der StVZO einer Änderungsabnahme durch einen amtlich anerkannten Sachverständigen.

Hinterradabdeckungen vom Zubehörmarkt, die nicht serienmäßig verbaut sind, können nicht mehr verwendet werden und sind ggfs. zu entfernen.

Die rechte Buchse zur Aufnahme eines Montageständers an der Schwinge muss demontiert werden (kollidiert sonst mit dem Auspuff).

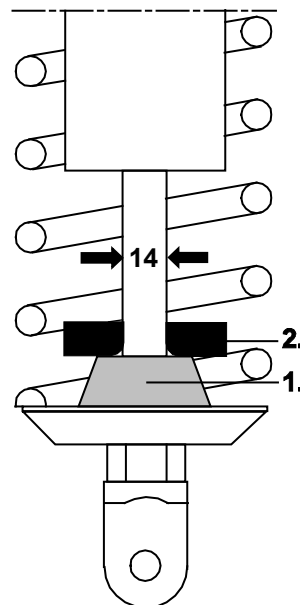

Aufgrund der Fahrwerksgeometrieänderung durch die Tieferlegung kann sich das Fahrverhalten etwas verändern und die Schräglagenfreiheit eingeschränkt sein. Bitte stellen Sie sich durch umsichtige Fahrweise auf den ersten Kilometern auf die neuen Bedingungen ein.