

C-Bow

MOTO GUZZI
Breva 750 i.e.

Artikel-Nr: 630.532 schwarz



KRAUSER[®]
MOTORRADGEPÄCKSYSTEME ■ BIKE BAGS

MOTO GUZZI
Breva 750 i.e.

Artikel-Nr: 4008.002.131 schwarz

Montage

Der Bausatz umfaßt die folgenden Teile:

Stück	Bestellnr.	Bezeichnung	Stück	Bestellnr.	Bezeichnung
2x	700007063	C – BOW schwarz	8x	150.916	Sechskantschraube M6 x 18mm
1x	700007959	Halteadapter vorne rechts	8x	150.809	U – Scheibe Ø 6,4
1x	700007960	Halteadapter vorne links	6x	150.810	U – Scheibe Ø 8,4
1x	700007961	Halteadapter hinten rechts	2x	150.817	Aludistanzen Ø18 x Ø 9 x 25 mm
1x	700007962	Halteadapter hinten links	2x	150.800	selbstsichernde Mutter M8
2x	150.787	Inbusschraube M8 x 45mm			
2x	150.788	Inbusschraube M8 x 50mm			



Anzugsmomente des Motorradherstellers beachten!
Nach der Montage alle Verschraubungen auf festen Sitz kontrollieren!
Bitte beachten Sie unsere beigefügten Serviceinformationen.



Hepco & Becker GmbH
An der Steinmauer 6
D-66955 Pirmasens
Tel.: 06331 - 1453 - 100
Fax: 06331 - 1453 - 120
eMail: vertrieb@hepco-becker.de
www.hepco-becker.de



Krauser GmbH
An der Steinmauer 6
D-66955 Pirmasens
Tel.: 06331 - 1453 - 250
Fax: 06331 - 1453 - 260
eMail: vertrieb@krauser.de
www.krauser.de

C-Bow

MOTO GUZZI
Breva 750 i.e.

Artikel-Nr: 630.532 schwarz



KRAUSER[®]
MOTORRADGEPÄCKSYSTEME ■ BIKE BAGS

MOTO GUZZI
Breva 750 i.e.

Artikel-Nr: 4008.002.131 schwarz

Montage

Vorbereitung:

Die Halteadapter links und rechts mit den Sechskantschrauben sowie U-Scheiben $\varnothing 6,4$ an den C-Bows befestigen.
Noch nicht ganz festziehen.



1

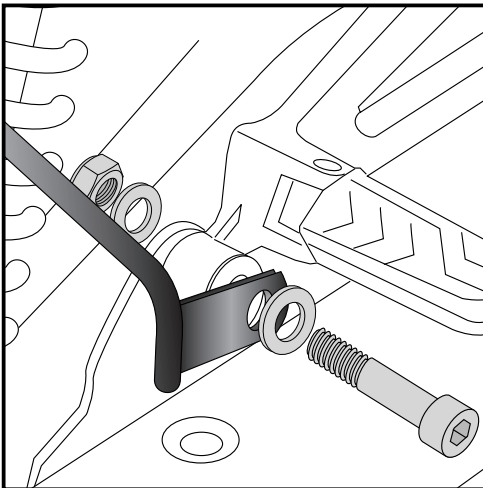
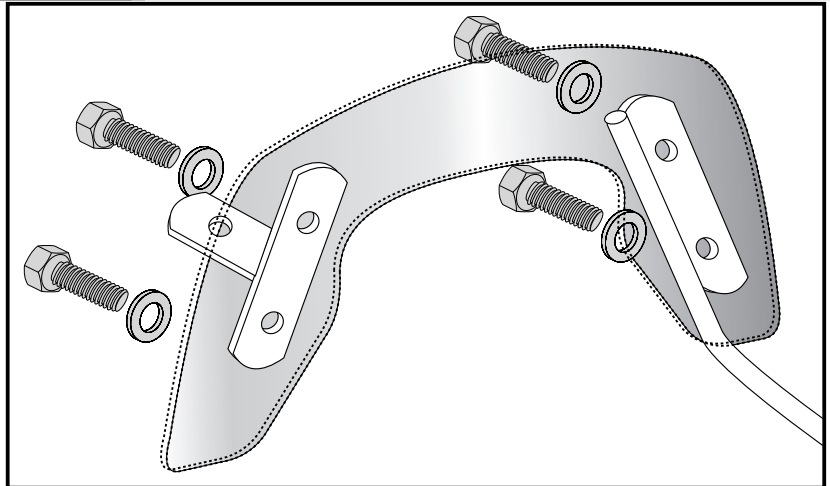

2

Befestigung vorne links und rechts:

Außen, zusammen mit der Befestigung des Auspufftopfes mit der Inbusschraube M8x50 sowie U-Scheiben $\varnothing 8,4$ und selbstsichernden Muttern.

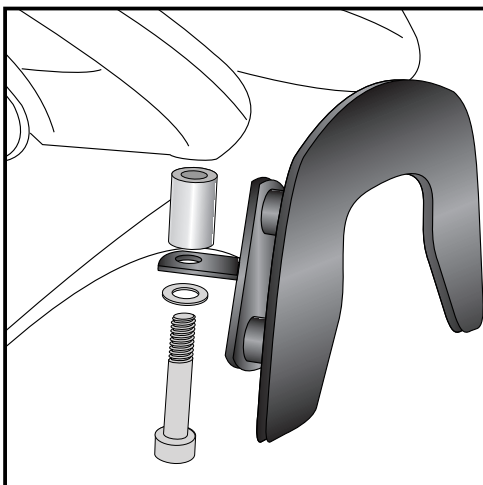

3

Befestigung hinten links und rechts:

Unterhalb des Haltegriffes an der freien Bohrung mit den Inbusschrauben M8x45 sowie U-Scheibe $\varnothing 8,4$.
Zwischen Adapter und Haltegriff die Distanz $\varnothing 18 \times \varnothing 9 \times 25 \text{mm}$ fügen.

Der C-Bowhalter ist zusammen mit einer Gepäckbrücke montierbar.
Bei gleichzeitigem Anbau einer Brücke entfallen die Distanzen.
Nun alle Schrauben festziehen.

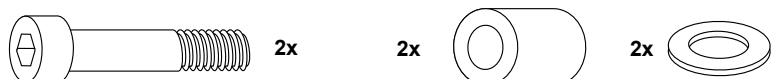

**MOTO GUZZI
Brevia 750 i.e.**

item.-no.: 4008.002.131 black

C-Bow

**MOTO GUZZI
Brevia 750 i.e.**

item.-no.: 630.532 black



Assembling instructions

The kit includes the following parts:

Quant	item no.	description	Quant	item no.	description
2x	700007063	C – BOW black	8x	150.916	hexagon bolt M6 x 18mm
1x	700007959	front adapter right	8x	150.809	washer Ø 6,4
1x	700007960	front adapter left	6x	150.810	washer Ø 8,4
1x	700007961	rear adapter right	2x	150.817	Aluspacer Ø18 x Ø 9 x 25 mm
1x	700007962	rear adapter left	2x	150.800	self lock nut M8
2x	150.787	allen screw M8 x 45mm			
2x	150.788	allen screw M8 x 50mm			



**Control all screw connections after the assembling for tightness!
Please notice our enclosed service information.**



Hepco & Becker GmbH
An der Steinmauer 6
D-66955 Pirmasens
Tel.: +49 6331 - 1453 - 100
Fax: +49 6331 - 1453 - 120
eMail: vertrieb@hepco-becker.de
www.hepco-becker.de



Krauser GmbH
An der Steinmauer 6
D-66955 Pirmasens
Tel.: +49 6331 - 1453 - 250
Fax: +49 6331 - 1453 - 260
eMail: vertrieb@krauser.de
www.krauser.de

C-Bow

MOTO GUZZI
Breva 750 i.e.

item.-no.: 630.532 black



MOTO GUZZI
Breva 750 i.e.

item.-no.: 4008.002.131 black

Assembling instructions

Preparing:

fix the C-Bows to the adapters left + right:
with hexagon bolts M6 x 18 and
washers $\varnothing 6,4$.

Do not tighten yet.



1

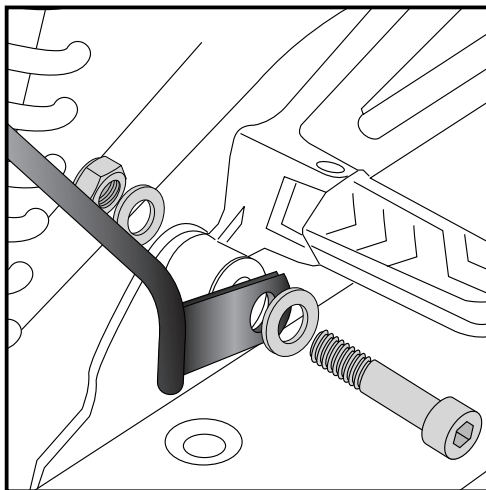
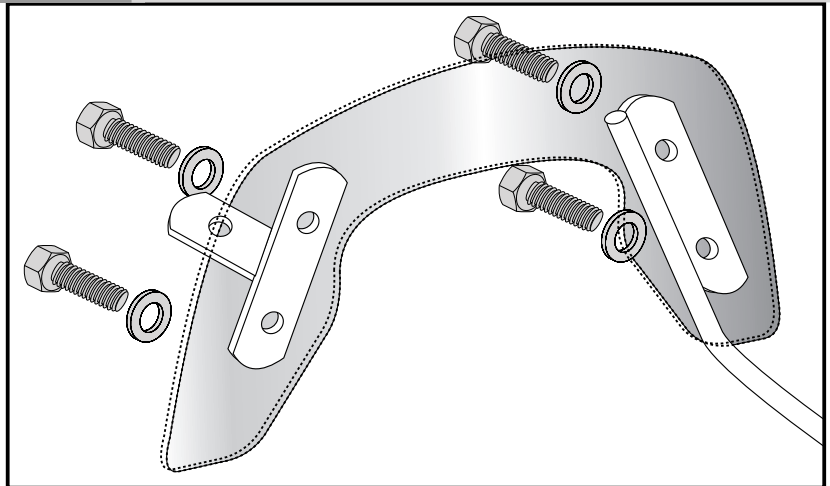

2

Fastening front left+right:

together with the exhaust with allen screws M8 x 50mm and washer;
at the rear side use washers $\varnothing 8,4$ and self lock nuts M8.

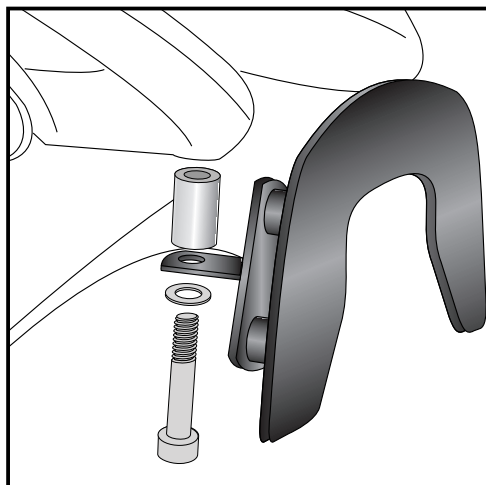

3

Fastening rear left+right:

at the free boring under the handle bar with allen screws M8 x 45mm
and washer.
Sandwich spacer $\varnothing 18 \times \varnothing 9 \times 25$ mm between handle bar and adapter.

Mounting of the C-Bow holder together with a rear rack is possible.
In this case, the spacer are obsolete.
Finally, tighten all screws.

