

C-Bow

ROYAL ENFIELD Bullet 500
ab Baujahr 2009

Artikel-Nr.:
630.715 schwarz

Seitenkoffer
Topcases
Gepäckträger
Lock it System
Softbags
Aluminiumkoffer
Lederkoffer
Schutzbügel
Hauptständer
Chopper-Parts
Accessoires



Montage

Der Bausatz umfaßt die folgenden Teile:

Stück	Bestellnr.	Bezeichnung	Stück	Bestellnr.	Bezeichnung
2	700007063	C – BOW schwarz	12	150.809	U-Scheiben Ø6,4
2	700008037	Halteadapter vorne links/rechts	2	151.220	Kunststoffscheiben Ø18xØ6,4x2mm
1	700008038	Halteadapter hinten links	2	150.799	selbstsichernde Muttern M6
1	700008039	Halteadapter hinten rechts	4	150.824	Aludistanzen Ø18xØ9x15mm
2	150.837	Sechskantschrauben M6x60			
4	150.831	Sechskantschrauben M6x30			
4	150.916	Sechskantschrauben M6x18			



Anzugsmomente des Motorradherstellers beachten!
Nach der Montage alle Verschraubungen auf festen Sitz kontrollieren!
Bitte beachten Sie unsere beigefügten Serviceinformationen.



Hepco & Becker GmbH
An der Steinmauer 6
D-66955 Pirmasens
Tel.: 06331 - 1453 - 100
Fax: 06331 - 1453 - 120
eMail: vertrieb@hepco-becker.de
www.hepco-becker.de

C-Bow

ROYAL ENFIELD Bullet 500
ab Baujahr 2009

Artikel-Nr.:
630.715 schwarz

Seitenkoffer
Topcases
Gepäckträger
Lock it System
Softbags
Aluminiumkoffer
Lederkoffer
Schutzbügel
Hauptständer
Chopper-Parts
Accessoires



Montage

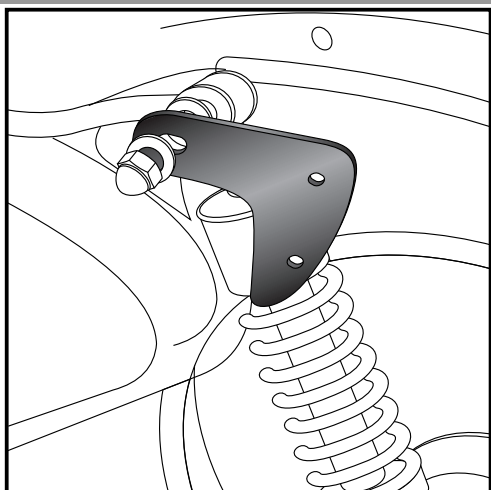

1

Befestigung des Halteadapters vorne links und rechts:
Außen über der Stoßdämpferverschraubung mit der Originalmutter.
Jeweils eine Originalscheibe zwischen Adapter und Rahmen belassen.
Teil noch nicht ganz festziehen.

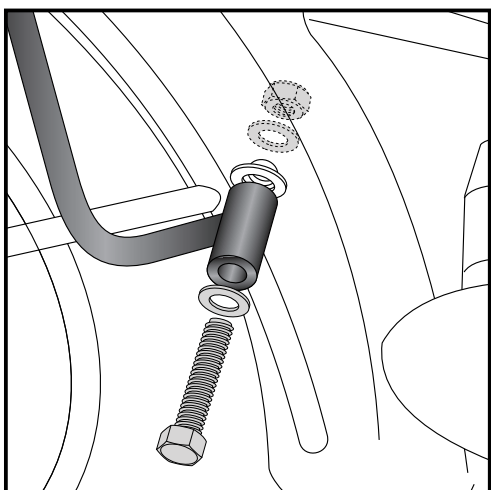

2

Befestigung des Halteadapters hinten links und rechts:
An der hinteren Kotflügelverschraubung, Originalschraube entfällt.
Den Adapter mit der Sechskantschraube M6x60 sowie U-Scheibe
Ø6,4 außen zusammen mit dem Kotflügel befestigen. Die
Kunststoffscheibe Ø18xØ6,4x2mm als Lackschutz dazwischenfügen.
Von der Rückseite mit U-Scheibe Ø6,4 sowie selbstsichernder Mutter
M6 verschrauben. Noch nicht ganz festziehen.

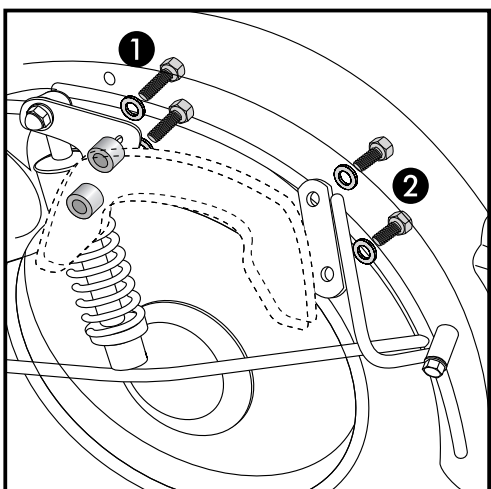
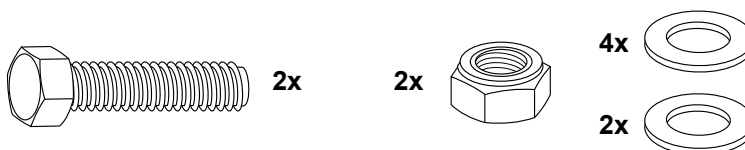

3

Befestigung der C-Bows an den Adaptern links und rechts:
Vorne: ①
Zwischen Halter und Adapter die Aludistanzen Ø18xØ9x15mm fügen,
und mit den Sechskantschrauben M6x30 sowie U-Scheiben Ø6,4
befestigen.
Hinten: ②
Den Adapter mit den Sechskantschrauben M6x18 sowie U-Scheiben
Ø6,4 verschrauben. Nun alle Teile ausrichten und festziehen.

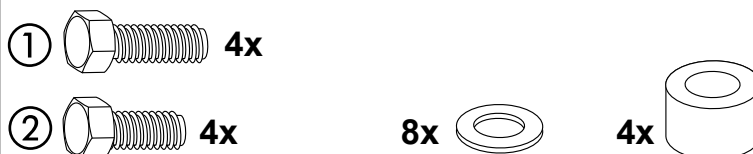

C-Bow

ROYAL ENFIELD Bullet 500
from date of manufacture 2009

Item-no.
630.715 black

Side cases

Top cases

luggage frames

Lock it system

Softbags

Aluminium luggage

Leather luggage

Protection bars

Center stands

Chopper parts

Accessories



Assembling instructions

The kit includes the following parts:

Quant	item no.	description
2	700007063	C – BOW black
2	700008037	adapter front left/right
1	700008038	adapter rear left
1	700008039	adapter rear right
2	150.837	hexagon bolt M6x60
4	150.831	hexagon bolt M6x30
4	150.916	hexagon bolt M6x18

Quant	item no.	description
12	150.809	washer Ø6,4
2	151.220	body washer Ø18xØ6,4x2mm
2	150.799	self lock nut M6
4	150.824	alu spacer Ø18xØ9x15mm



Control all screw connections after the assembling for tightness!
Please notice our enclosed service information.



Hepco & Becker GmbH
An der Steinmauer 6
D-66955 Pirmasens
Tel.: +49 6331 - 1453 - 100
Fax: +49 6331 - 1453 - 120
eMail: vertrieb@hepco-becker.de
www.hepco-becker.de

C-Bow

ROYAL ENFIELD Bullet 500
from date of manufacture 2009

Item-no.
630.715 black

Side cases
Top cases
luggage frames
Lock it system
Softbags
Aluminium luggage
Leather luggage
Protection bars
Center stands
Chopper parts
Accessories



Assembling instructions

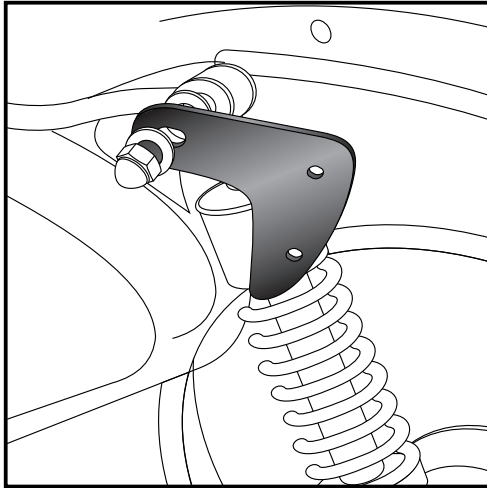

1

Fastening of the adapter front left+right:
Outside on the rear shock absorber with the original nut.
One original washer remain between the adapter and the frame.
Do not completely tighten.

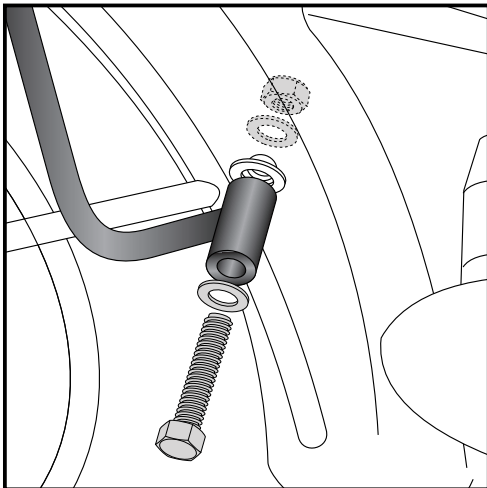

2

Fastening of the adapter rear left+right:
at the rear fender bolting with hex bolts M6 x 60 and washer
 \varnothing 6,4 together with the fender. Original screws are obsolete.
Sandwich plastic washer \varnothing 18x \varnothing 6,4x2mm to protect the
lacquer.
Secure with washer \varnothing 6,4 and self lock nut M6 from behind.

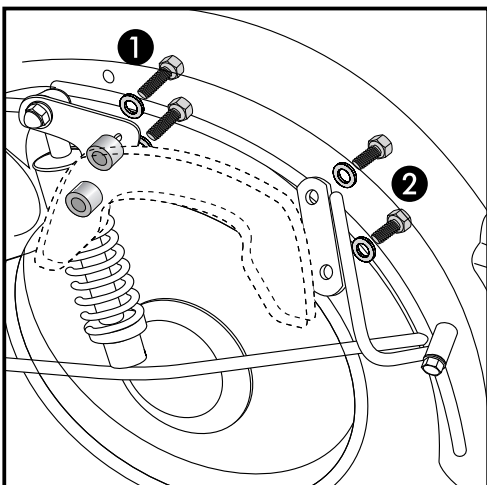

3

Fastening of the C-Bows to the adapter left/right:
Front: ①
with hexagon bolts M6x30 and washers \varnothing 6,4.
Sandwich spacers \varnothing 18x \varnothing 9x15mm between adapter and C-Bows.

Rear: ②
with hexagon bolts M6x18 and washers \varnothing 6,4.
Now align and tighten all parts.

