

**Motorschutzbügel
KAWASAKI VN 900 custom**

Artikel-Nummer:
501.221 00 02 chrom

Montageanleitung

Der Bausatz umfaßt die folgenden Teile:

Stück	Bestellnr.	Bezeichnung
1	700.511HB	Motorschutzbügel links
1	700.512HB	Motorschutzbügel rechts
1	702.263HB	Versteifungsstrebe
1	151.044	Inbusschraube M 10 x 1,25 x 80
1	151.042	Inbusschraube M 10 x 1,25 x 90
2	150.938	Linsenkopfschrauben M 8 x 20
2	150.810	U-Scheiben ø8,4
2	151.045	Karoseriescheiben ø10,5 x ø30 x 2,5

**Seitenkoffer
Topcases
Gepäckträger
Lock it System
Softbags
Aluminiumkoffer
Lederkoffer
Schutzbügel
Hauptständer
Chopper-Parts
Quad-Parts
Accessoires**



**Nach der Montage alle Verschraubungen auf festen Sitz kontrollieren!
Bitte beachten Sie unsere beigelegten Serviceinformationen.**

Weiteres Zubehör:

Packtaschenhalter	Art.-Nr. 625.2501	Kofferträger chrom	Art.-Nr. 650.2501 00 02
Gepäckbrücke chrom	Art.-Nr. 650.2501 01 02	Twinlight-Set	Art.-Nr. 400.2502
Sissybar mit Gepäckbrücke	Art.-Nr. 611.217	Sissybar ohne Gepäckbrücke	Art.-Nr. 600.217



**Hepco & Becker GmbH
Birkenstraße/Industriegebiet
D-66989 Hühfröschen**

**Tel. 0049 (0) 6334 - 9216-0
Fax 0049 (0) 6334 - 9216-80
www.hepco-becker.de**



Montage

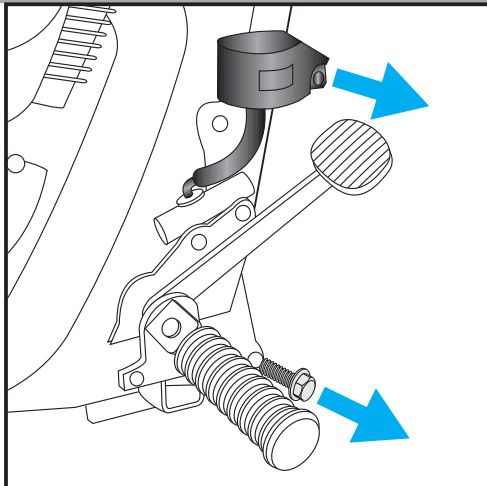

1

Vorbereitende Arbeiten:

Rechte Seite:

demontieren sie den Bremsflüssigkeitsbehälter.
Ebenfalls wird die vordere Schraube des Fußrasterhalter
herausgedreht.

Linke Seite:

am Fußrasterhalter werden beide Befestigungsschrauben
demontiert.

Tipp:

Schrauben Sie alle Teile an und lassen Sie die zugänglichen Schrauben etwas
locker. Nachdem alles montiert ist, werden alle Schrauben auf das entsprechende
Anzugsmoment angezogen. Dadurch wird sichergestellt, dass der Motorschutzbügel
Spannungsfrei angebaut ist. Dadurch ist eine lange Lebensdauer sichergestellt!

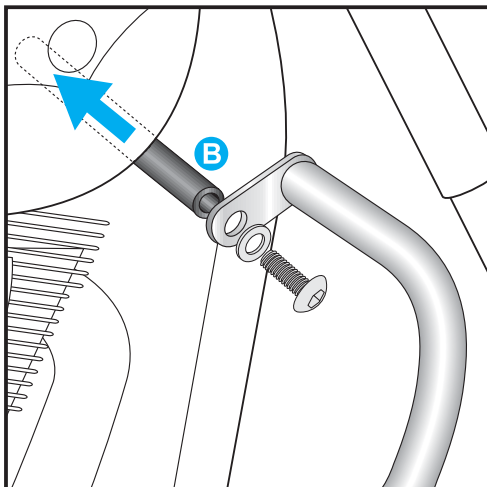

2

rechte Seite

Befestigung der Verfestigungsstrebe: **B**

Zuerst wird die Verfestigungsstrebe an der oberen langen Lasche
mit der Linsenkopfschraube M8 x 20 und einer U-Scheibe ø8,4
angeschraubt.

Platzieren Sie den Motorschutzbügel an den frei gemachten
Bohrungen, indem sie den Verfestigungsbügel zwischen Kühler und
Motor hindurch schieben.

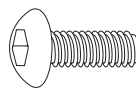

je 1x

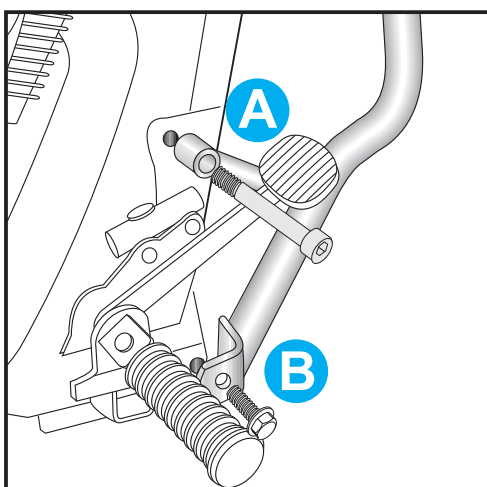

3

Montage des rechten Motorschutzbügels:

Mitte: **A**

die Inbusschraube M10 x 1,25 x 80 wird in die Gewindebohrung
unterhalb des Bremsflüssigkeitsbehälters montiert.
Montieren Sie den Bremsflüssigkeitsbehälter wieder an.

Unten: **B**

mit der Originalschraube zusammen mit dem Fußrasterhalter.

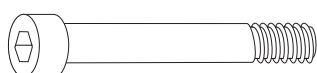

1x



Montage

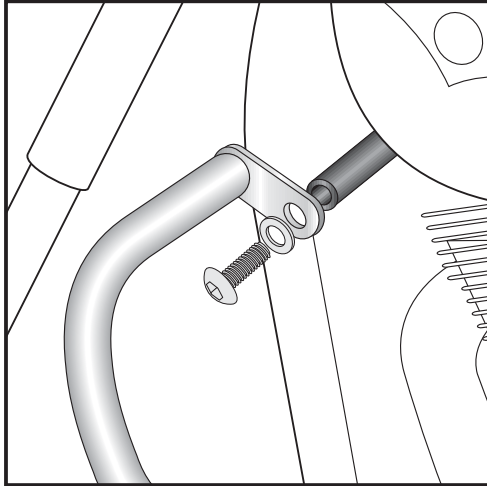

4 linke Seite

Montage des linken Motorschutzbügels:
Verschrauben Sie den Motorschutzbügel mit der Linsenkopfschraube M8 x 20 zusammen mit der U-Scheibe $\varnothing 8,4$ an der Versteifungsstrebe.

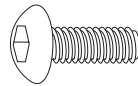

je 1x

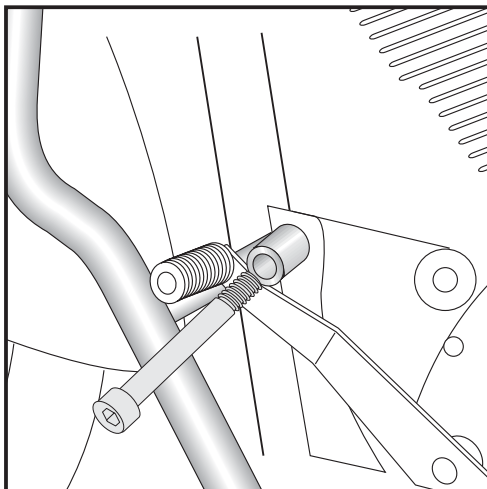

5 Montage des linken Motorschutzbügels Mitte:

mit der Inbusschraube M10 x 1,25 x 90 wird in die freie Gewindebohrung montiert.

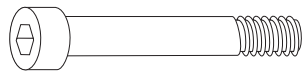

1x

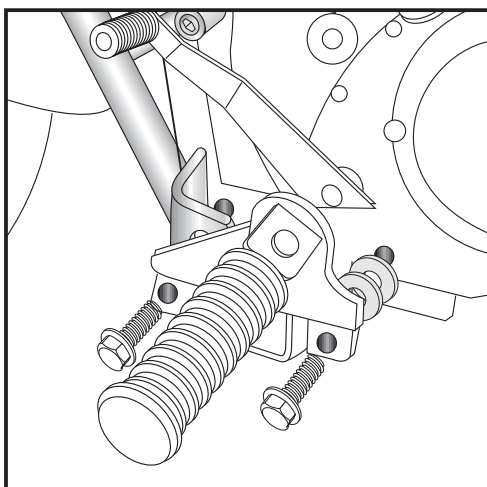

6 Montage des linken Motorschutzbügels Unten:

Verschrauben Sie den Motorschutzbügel indem sie unter die hintere Fußrasterhalterung die beiden Karosserie-scheiben $\varnothing 10,5 \times \varnothing 30 \times 2,5$ unterlegen und danach mit den Originalschrauben befestigen.

2x

