

Motorschutzbügel

KAWASAKI Versys 650
ab Baujahr 2015

Artikel-Nr.:
5012522 00 01 schwarz



KRAUSER[®]
MOTORRADGEPÄCKSYSTEME ■ BIKE BAGS

KAWASAKI Versys 650
ab Baujahr 2015

Artikel-Nr.:
3002.055.101 schwarz

Montage



Hinweise

Beachten Sie die in Ihrem Land geltenden Zulassungsbestimmungen.

Für den Bereich der BRD gilt: Ein Eintragung in die Fahrzeugpapiere ist nicht erforderlich.

Montagehinweis:

Die Voraussetzung für die Montage ist natürlich eine gewisse technische Erfahrung. Wenn Sie sich nicht sicher sind, wie man eine bestimmte Arbeit ausführt, sollten Sie diese Ihrer Fachwerkstatt überlassen.

Ziehen sie alle zugänglichen Schrauben zuerst nur locker an. Nachdem alles montiert ist, werden die Schrauben dann auf das entsprechende Anzugsmoment festgezogen. Dadurch wird sichergestellt, dass das Produkt spannungsfrei angebaut ist.

Anzugsmomente des Motorradherstellers beachten!

Nach der Montage alle Verschraubungen auf festen Sitz kontrollieren!

Bitte beachten Sie unsere beigelegten Serviceinformationen.

Bausatz

- 1 **700008972 Motorschutzbügel links schwarz**
- 1 **700008973 Motorschutzbügel rechts schwarz**

- 1 **700008974 Halteadapter**

- 1 **700008975 Schraubensatz:**
 - 2x Linsenkopfschrauben M8x35
 - 2x Linsenkopfschrauben M8x30
 - 2x Sechskantschrauben M8x30
 - 2x Sechskantschrauben M8x25
 - 6x selbstsichernde Muttern M8
 - 14x U-Scheiben Ø8,4

Werkzeuge

- Inbusschlüssel 5
- Gabel-Ringschlüssel 12/13 - wird doppelt benötigt

Vorbereitung:

Originalschrauben der Cockpit-
aufhängung demontieren.
Originalschrauben entfallen.

Anbau des Halteadapters vorne oben:
An der Befestigung des Cockpithalters
in Fahrtrichtung rechts mit den
Sechskantschrauben M8x30 sowie
U-Scheiben Ø8,4 und selbstsichernden
Muttern M8.

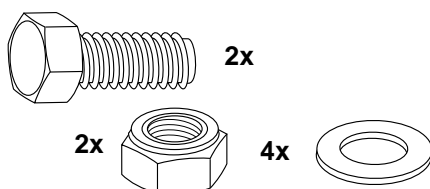

1

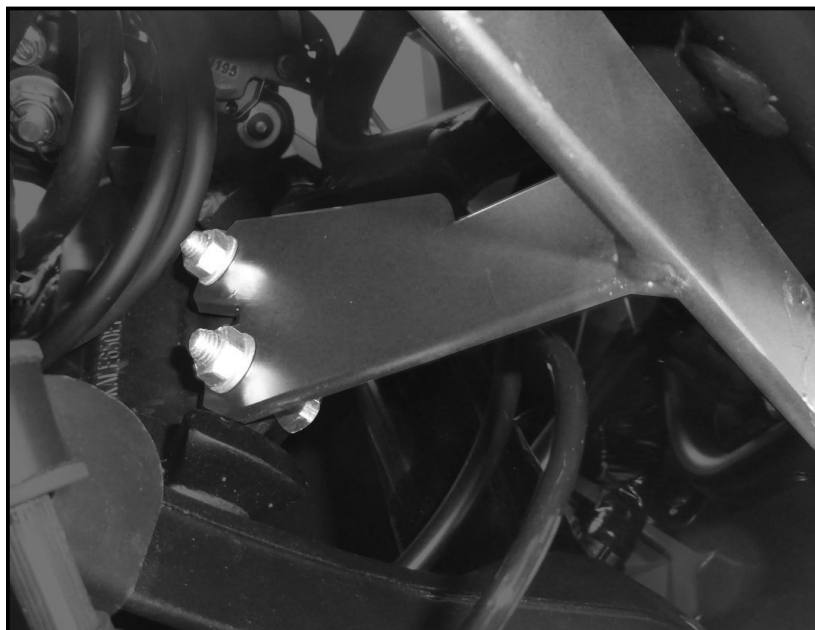

Befestigung des Motorschutzbügels rechts:

An der vorderen Motoraufhängung
(Originalschrauben ausdrehen, entfallen)
mit den Linsenkopfschrauben M8x30
sowie U-Scheiben Ø 8,4.

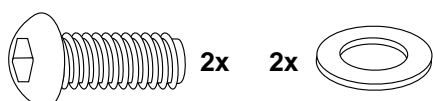

2

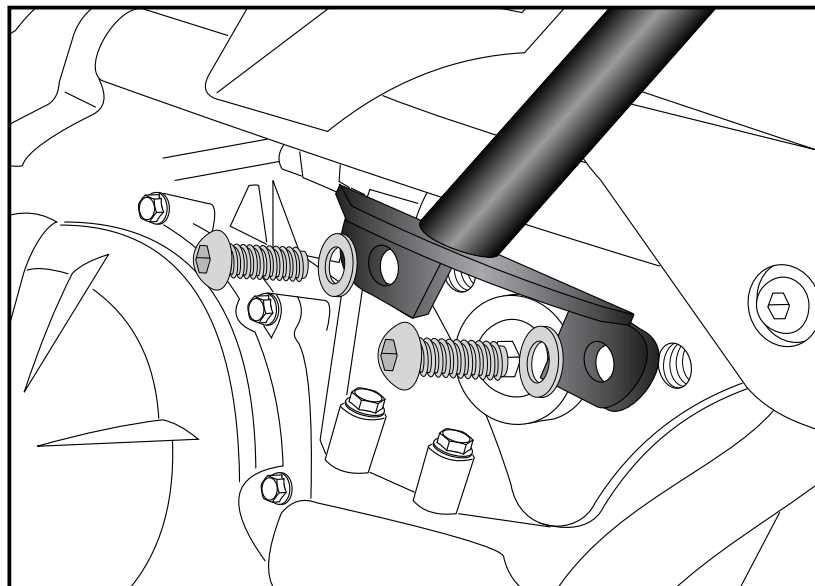

Befestigung des Motorschutzbügels links:

An der vorderen Motoraufhängung an den freien Bohrungen mit den Linsenkopfschrauben M8x35 sowie U-Scheiben Ø8,4 und selbstsichernden Muttern M8.

3

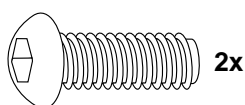
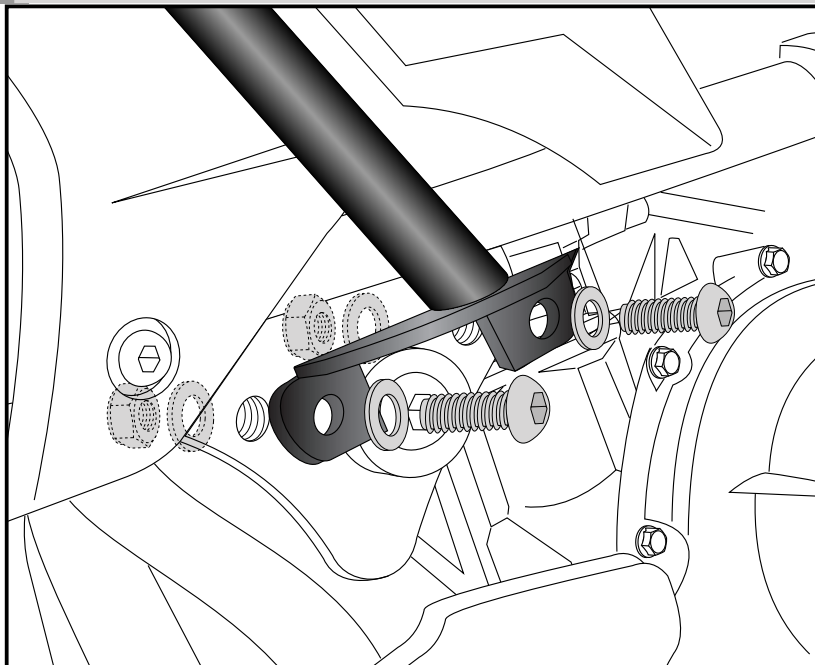

Befestigung der Motorschutzbügel oben:

Bei der Montage den Sturzbügel im oberen Bereich zusammenstecken **1** und mit dem vorher montierten Adapter mit den Sechskantschrauben M8x25 sowie U-Scheiben Ø8,4 und selbstsichernden Muttern M8 verschrauben. (in Fahrtrichtung davor)

4

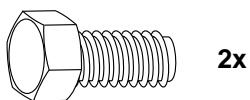
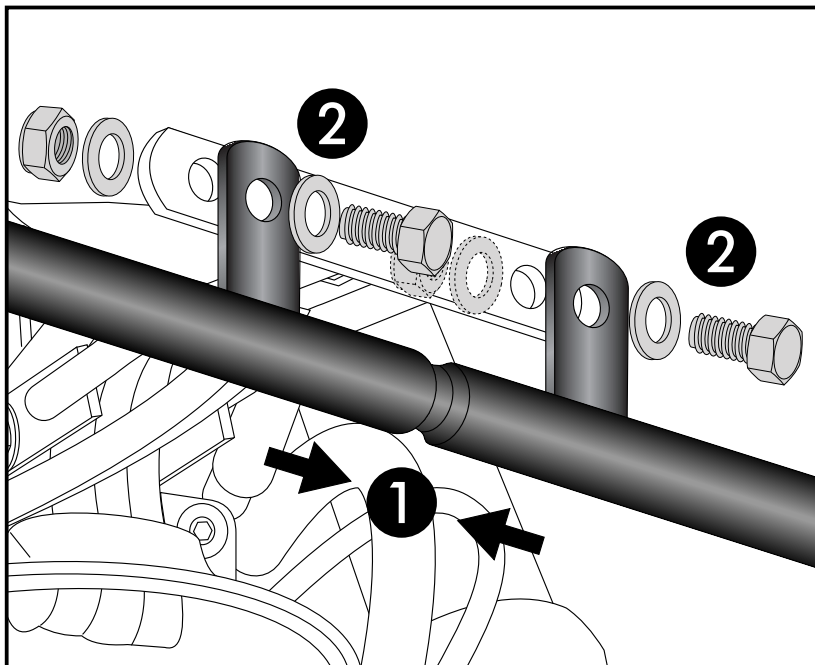

Weiteres Zubehör:

Kofferträger/Alurack/Easyrack/Hauptständer/Motorschutzplatte/Tankring
Für die jeweilige Bestellnummer siehe Katalog oder auf unserer Webseite.



Hepco & Becker GmbH
An der Steinmauer 6
D-66955 Pirmasens
Tel.: 0049 6331 - 1453 - 100
www.hepco-becker.de



Krauser GmbH
An der Steinmauer 6
D-66955 Pirmasens
Tel.: 0049 6331 - 1453 - 250
www.krauser.de

Engine guard

KAWASAKI Versys 650
from date of manufacture 2015

item.-no.:
5012522 00 01 black



KRAUSER
MOTORRADGEPÄCKSYSTEME ■ BIKE BAGS

KAWASAKI Versys 650
from date of manufacture 2015

Item-no.: 3002.055.101 black

Assembling instructions



Note

Installation note:

Of course, the assembly requires a certain technical experience. If you are not sure how to execute a determined action, you should ask your local distributor to do it.

First, tighten all screws only loosely. After mounting all parts, the screws should be tightened to the torque specified. This guarantees, that the product is mounted without tension.

Observe the tightening torques of the motorcycle manufacturer!
Control all screw connections after the assembling for tightness!
Please notice our enclosed service information.

Kit

- 1 700008972 Engine guard left black
- 1 700008973 Engine guard right black

- 1 700008974 Holding adapter

- 1 700008975 Srew kit:
 - 2x filister head screw M8x35
 - 2x filister head screw M8x30
 - 2x hexagon bolt M8x30
 - 2x hexagon bolt M8x25
 - 6x self-lock nut M8
 - 14x washer Ø8,4

Tools required

- Allen key 5
- Wrench 12/13 - twice

Preparing:

Dismantle the screws of the front panel suspension.
Original screws are obsolete.

Fastening of the holding adapter front:

At the front panel suspension /right side in driving direction) with hexagon bolts M8x30 with washers Ø8,4 and self lock nuts M8.

1

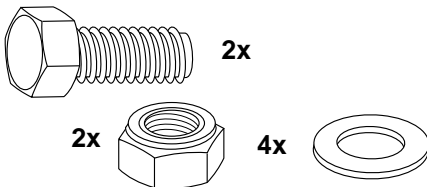
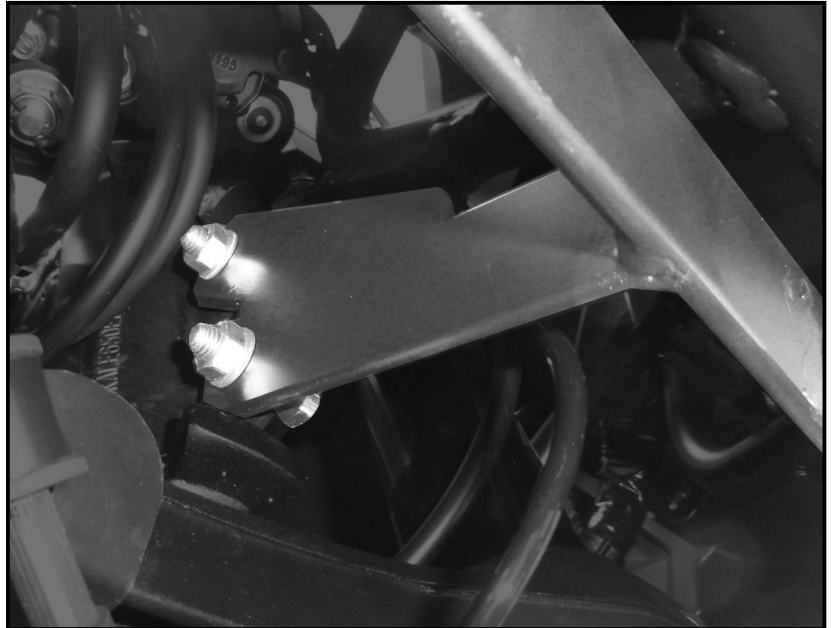

Fastening of the crash bar right:

At the front engine bolting.
Original screws are obsolete.
Use filister haed screws M8x30 with washers Ø8,4.

2

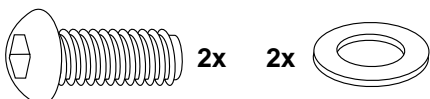
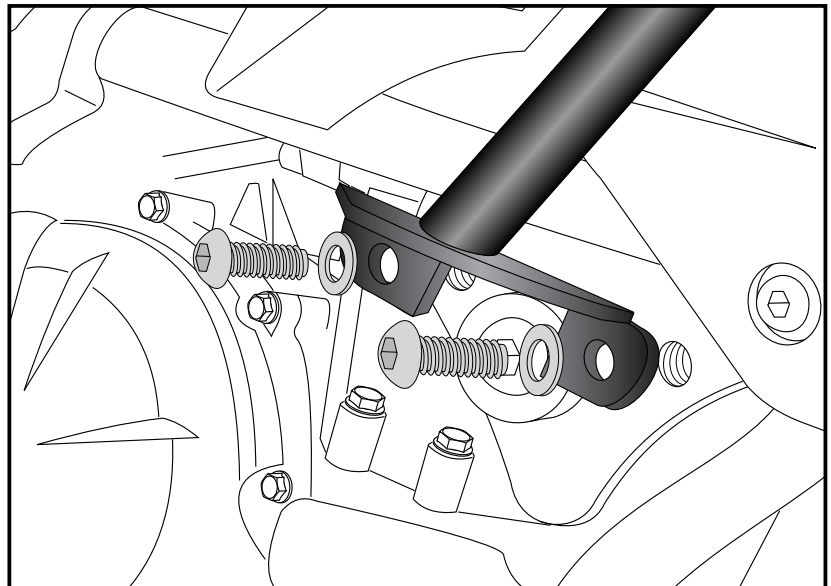

Fastening of the crash bar left:

At the front engine bolting at the free borings.

Use filister head screws M8x35 with washers Ø8,4 and self lock nuts M8.

3

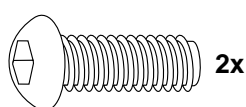
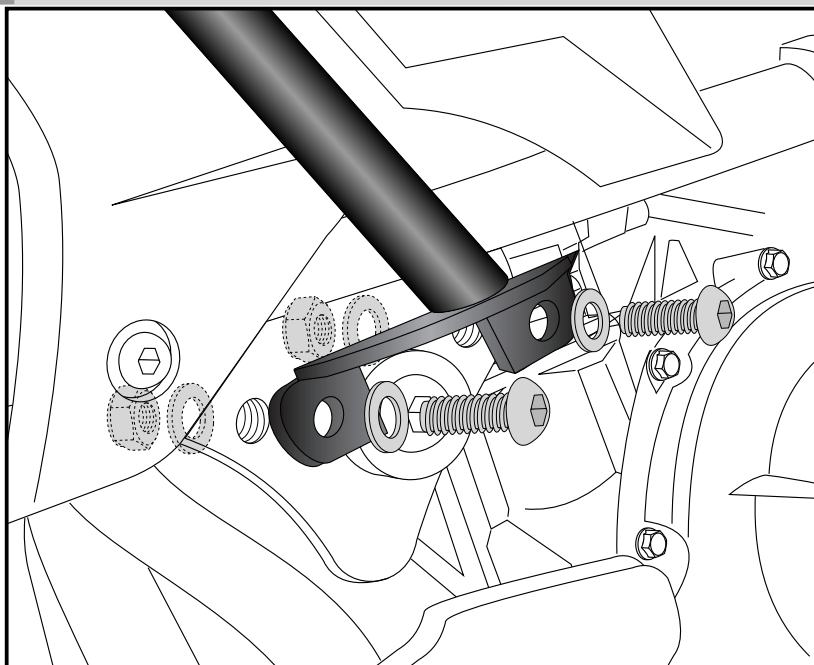

Attaching the engine guards front:

Push the two engine guards together and bolt them onto the adapter (in front of - in driving direction). ①

Use hexagon bolts M8x25 with washers Ø8,4 and self lock nuts M8. ②

4

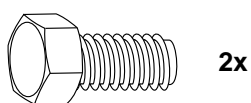
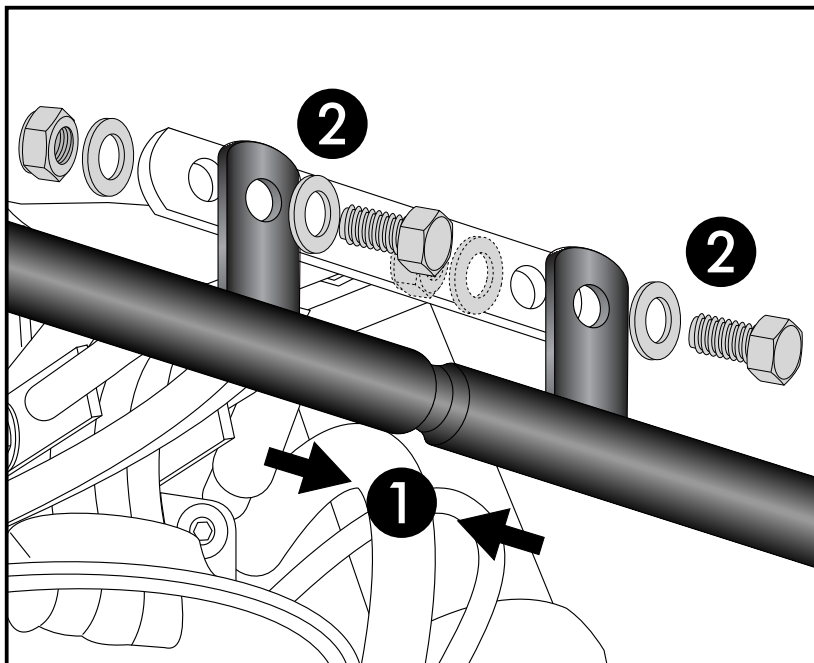

Also available:

Alurack/Easyrack/Center stand/Skid plate/Tankring
For item-numbers see our catalog or on our website.



Hepco & Becker GmbH
An der Steinmauer 6
D-66955 Pirmasens
Tel.: 0049 6331 - 1453 - 100
www.hepco-becker.de



Krauser GmbH
An der Steinmauer 6
D-66955 Pirmasens
Tel.: 0049 6331 - 1453 - 250
www.krauser.de