

Motorschutzbügel
YAMAHA XVS 1300 Midnight Star

Artikel-Nummer:
501.4519 chrom

Seitenkoffer
Topcases
Gepäckträger
Lock it System
Softbags
Aluminiumkoffer
Lederkoffer
Schutzbügel
Hauptständer
Chopper-Parts
Quad-Parts
Accessoires



Montage

Stück	Bestellnr.	Bezeichnung
1	704.510 HB	Motorschutzbügel links
1	704.511 HB	Motorschutzbügel rechts
1	704.512 HB	Versteifungsstrebe
2	150.938	Linsenkopfschraube M8 x 20
2	150.891	Linsenkopfschraube M8 x 25
2	151.045	Karoseriescheibe ø10,4 x ø30 x 2,5
4	150.810	U-Scheibe ø8,4
2	150.803	Tensillockmutter M8

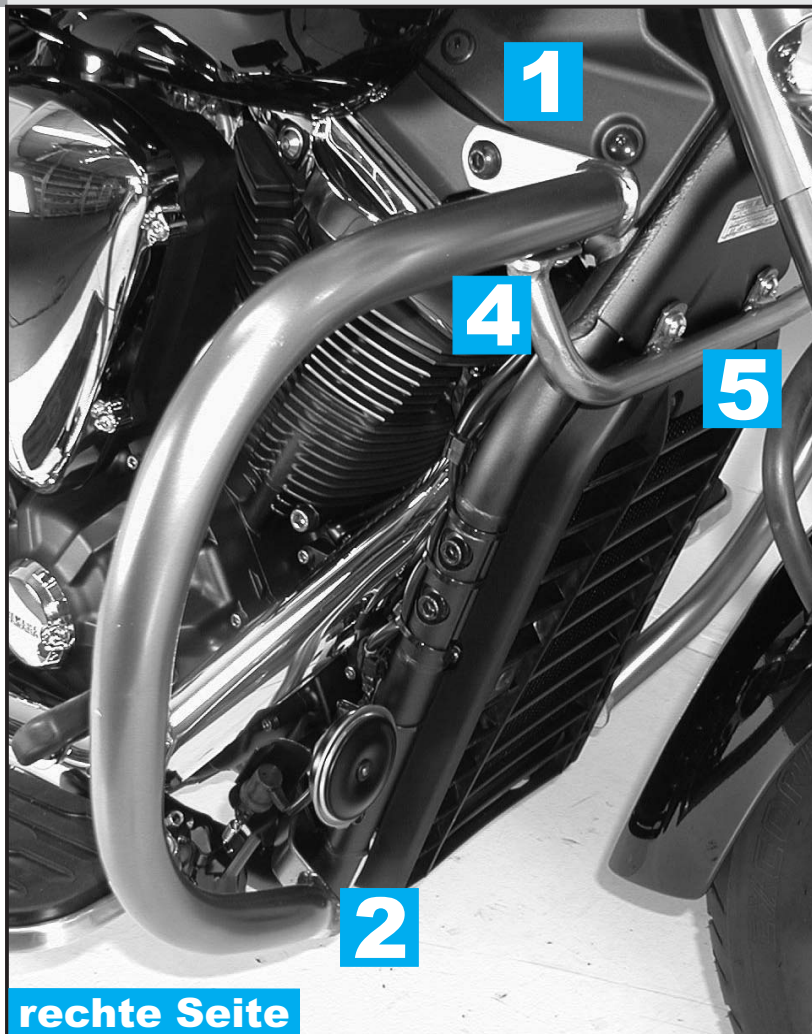

rechte Seite

Anzugsmomente des Motorradherstellers beachten!
Nach der Montage alle Verschraubungen auf festen Sitz kontrollieren!
Bitte beachten Sie unsere beigefügten Serviceinformationen.

Weiteres lieferbares Zubehör:

Kofferträger	Nr. 650.4519 00 02 chrom		
Packtaschenhalter	Nr. 625.4519 (chrom)		
Gepäckbrücke	Nr. 625.4519 01 02 chrom		
Sissybar mit Gepäckbrücke	Nr. 611.4519 chrom	Sissybar ohne Gepäckbrücke	Nr. 600.4519 chrom
Solorack mit Rückenlehne	Nr. 611.4520 chrom	Solorack ohne Rückenlehne	Nr. 600.4520 chrom
Twinlights	Nr. 400.4519 chrom		



Hepco & Becker GmbH
Birkenstraße
D-66989 Höhrfröschen

Tel. 0049 (0) 6334 - 9216-0
Fax 0049 (0) 6334 - 9216-80
www.hepco-becker.de

Motorschutzbügel
YAMAHA XVS 1300 Midnight Star

Artikel-Nummer:
501.4519 chrom

Seitenkoffer
Topcases
Gepäckträger
Lock it System
Softbags
Aluminiumkoffer
Lederkoffer
Schutzbügel
Hauptständer
Chopper-Parts
Quad-Parts
Accessoires



Montage

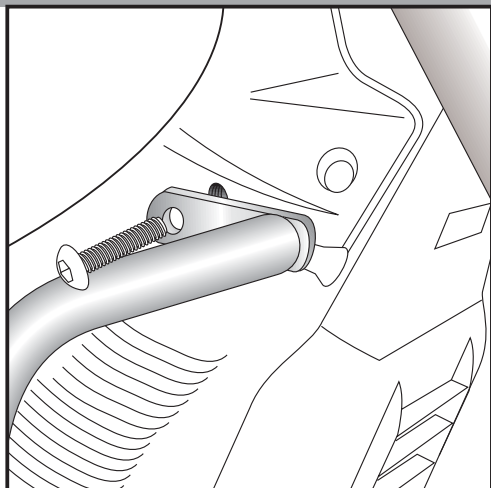

1

Vorbereitende Arbeiten:

Oberhalb des vorderen Zylinders Originalschraube M10 x 1,25 (SW 8) rechts und links demontieren.
Links Trittbrett lösen indem die vordere und hintere Schraube (SW 14) rausgedreht wird.
Rechts die Mutter der Motorhalterung demontieren (SW 17).
Schraube verbleibt!

rechte Seite

Montage des rechten Motorschutzbügels oben:

Motorschutzbügel platzieren und mit Originalschraube M10 x 1,25 montieren.

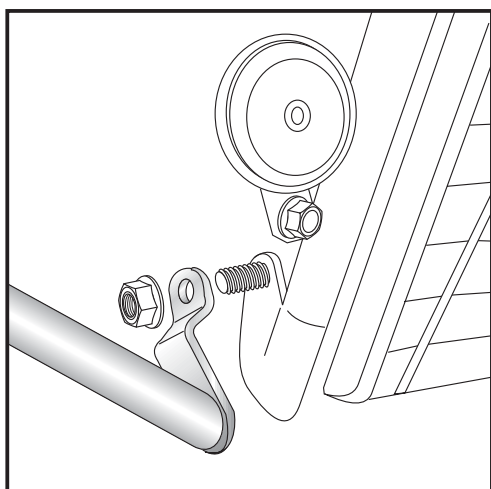

2

Montage des rechten Motorschutzbügels unten:

Auf das überstehende Ende der Original-Schraube schieben und mit der Original-Mutter verschrauben.

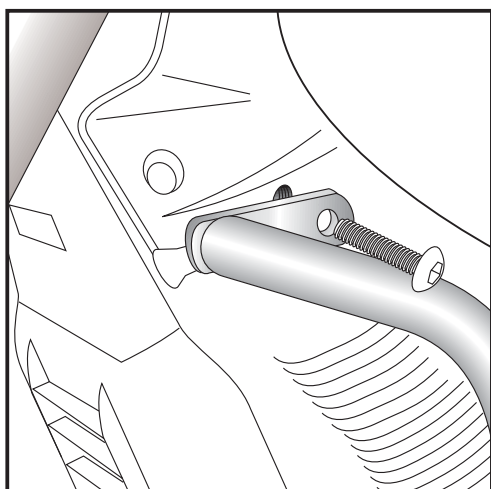

3

linke Seite

Montage des linken Motorschutzbügels oben:

Motorschutzbügel platzieren und mit Originalschraube M10 x 1,25 montieren.

Motorschutzbügel
YAMAHA XVS 1300 Midnight Star

Artikel-Nummer:
501.4519 chrom

Seitenkoffer
Topcases
Gepäckträger
Lock it System
Softbags
Aluminiumkoffer
Lederkoffer
Schutzbügel
Hauptständer
Chopper-Parts
Quad-Parts
Accessoires



Montage

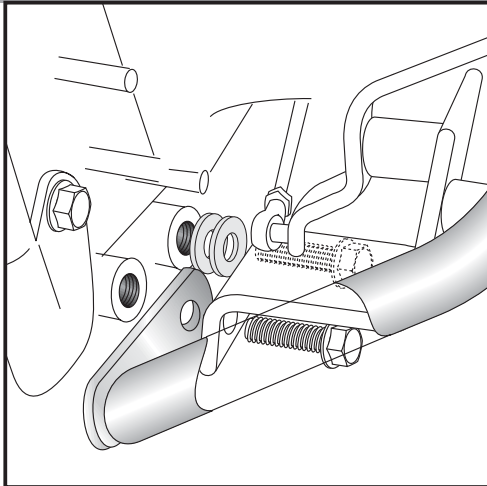

4

Montage des linken Motorschutzbügels unten:

Legen sie zwischen dem hinteren Loch des Trittblechs und dem Rahmen zwei U-Scheiben $\varnothing 10,5 \times \varnothing 30 \times 2,5$ und drehen sie die Originalschraube locker ein. Nicht festziehen!!!

Motorschutzbügel zwischen Trittblech und dem Rahmen positionieren. Anschließend vordere Originalschraube des Trittbretts montieren und beide Schrauben festziehen.

2x

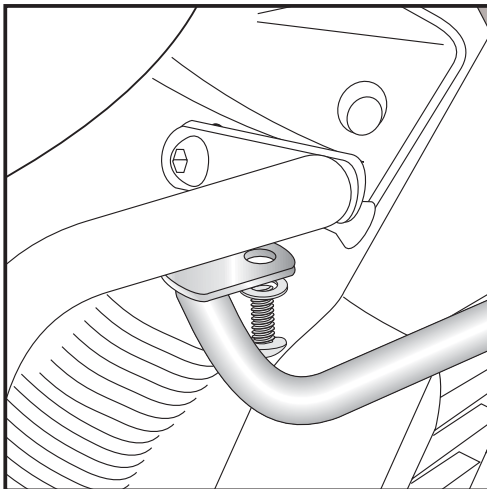
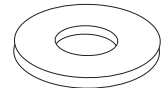

5

Montage des Versteifungsbügels in der Mitte:

Bügel positionieren.

An Motorschutzbügel mit Linsenkopfschraube M8 x 20 und U-Scheibe $\varnothing 8,4$ rechts u links verschrauben.

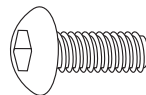

je 2x

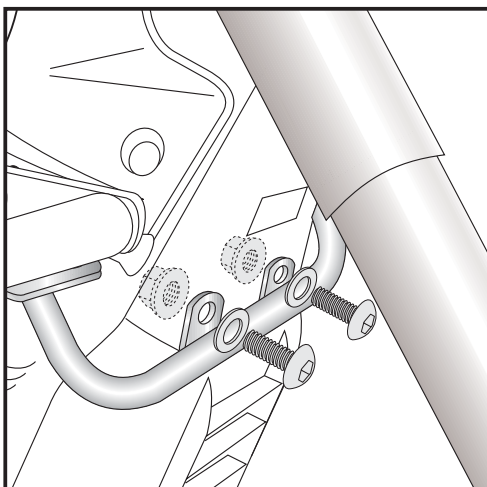

6

Montage des Versteifungsbügels in der Mitte:

An Fahrzeugrahmen mit Linsenkopfschraube M8 x 25 und U-Scheibe $\varnothing 8,4$ sowie Tensilockmutter M8 (auf Innenseite) verschrauben.

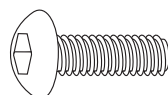

je 2x

