

Motorschutzbügel

EDELSTAHL

BMW R 1200 GS LC

Artikel-Nr.:
501.668 00 22

Montage

handmade in
germany



INOX
STAINLESS STEEL



Der Bausatz umfasst die folgenden Teile:

| Stück | Bestellnr. | Bezeichnung |
|-------|------------|-----------------------------------|
| 1 | 700008732 | Motorschutzbügel links EDELSTAHL |
| 1 | 700008733 | Motorschutzbügel rechts EDELSTAHL |
| 2 | 700008734 | Distanzblech dünn |
| 2 | 700008735 | Distanzblech dick |
| 1 | 700008781 | Verbindungsbügel |
| | | |
| 2 | | VA -Torxschrauben M8x40 |
| 2 | | VA -Torxschrauben M8x20 |
| 2 | | VA -Torxschrauben M8 x 16 |
| 8 | | VA - U-Scheiben Ø8,4 |
| 2 | | VA - U-Scheibe Ø 10,5 |
| 2 | | U-Scheiben Ø8,4 x 3 mm |
| 2 | | VA - selbstsichernde Muttern M8 |

Montagehinweis:

Die Voraussetzung für die Montage ist natürlich eine gewisse technische Erfahrung. Wenn Sie sich nicht sicher sind, wie man eine bestimmte Arbeit ausführt, sollten Sie diese Ihrer Fachwerkstatt überlassen.

Ziehen sie alle zugänglichen Schrauben zuerst nur locker an. Nachdem alles montiert ist, werden die Schrauben dann auf das entsprechende Anzugsmoment festgezogen. Dadurch wird sichergestellt, dass das Produkt spannungsfrei angebaut ist.

Schraubensicherungsmittel Loctite 243 mittelfest verwenden.



Motorschutzbügel

EDELSTAHL

BMW R 1200 GS LC

Artikel-Nr.:
501.668 00 22

handmade in
germany



INOX
STAINLESS STEEL



Montage

HINWEIS:

Die BMW R 1200 GS LC hat 2 verschiedene Rahmenausführungen, die sich im Bereich der Anschraubblasen unterscheiden.

Montage bei DICKEN Laschen mit einem Abstand von 264 mm:

Montage des Motorschutzbügel links/rechts:

In Fahrtrichtung links wird 1 Distanzblech dünn und 1 Distanzblech dick zusammen zwischen die Rahmenlasche und den Motorschutzbügel gefügt.

In Fahrtrichtung rechts wird nur ein Distanzblech dick innen verbaut. Zur Befestigung die Torxschrauben M8 x 40 mit U-Scheibe ø8,4 und selbstsichernder Mutter M8 verwenden.

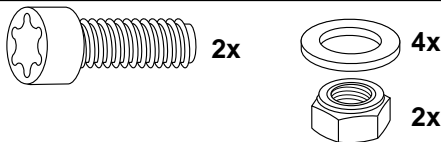

1

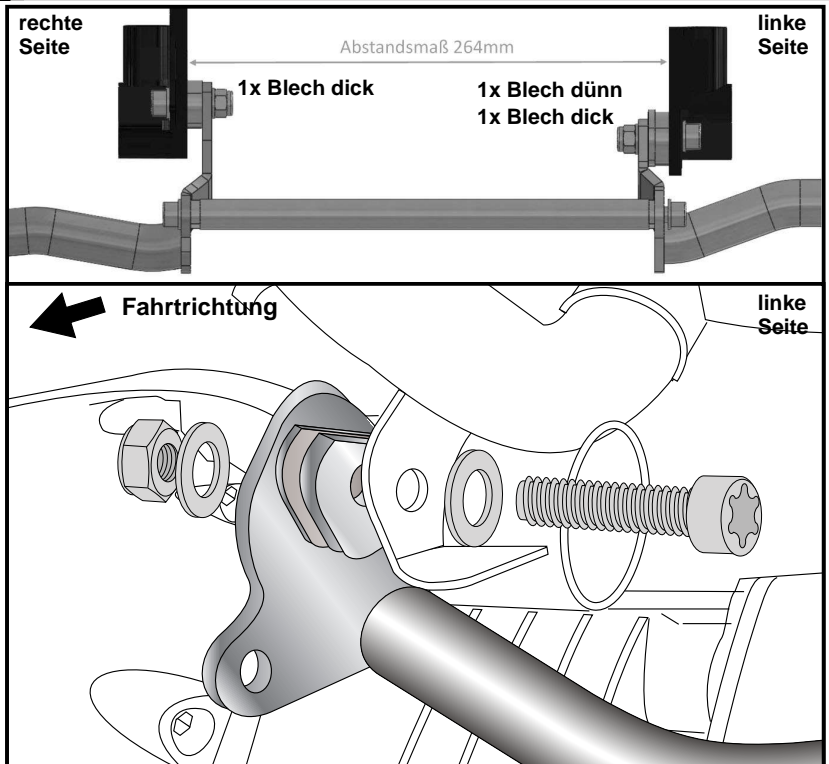

Montage bei DÜNNEN Laschen mit einem Abstand von 260 mm:

Montage des Motorschutzbügel links/ rechts:

In Fahrtrichtung links wird 1 Distanzblech dünn außen auf und 1 Distanzblech dick innen an der Rahmenlasche angelegt.

In Fahrtrichtung rechts wird ebenfalls 1 Distanzblech dünn außen auf und 1 Distanzblech dick innen an der Rahmenlasche angelegt.

Zur Befestigung die Torxschrauben M8 x 40 mit U-Scheibe ø8,4 und selbstsichernder Mutter M8 verwenden.

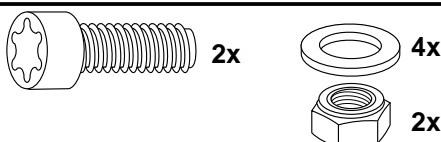

2

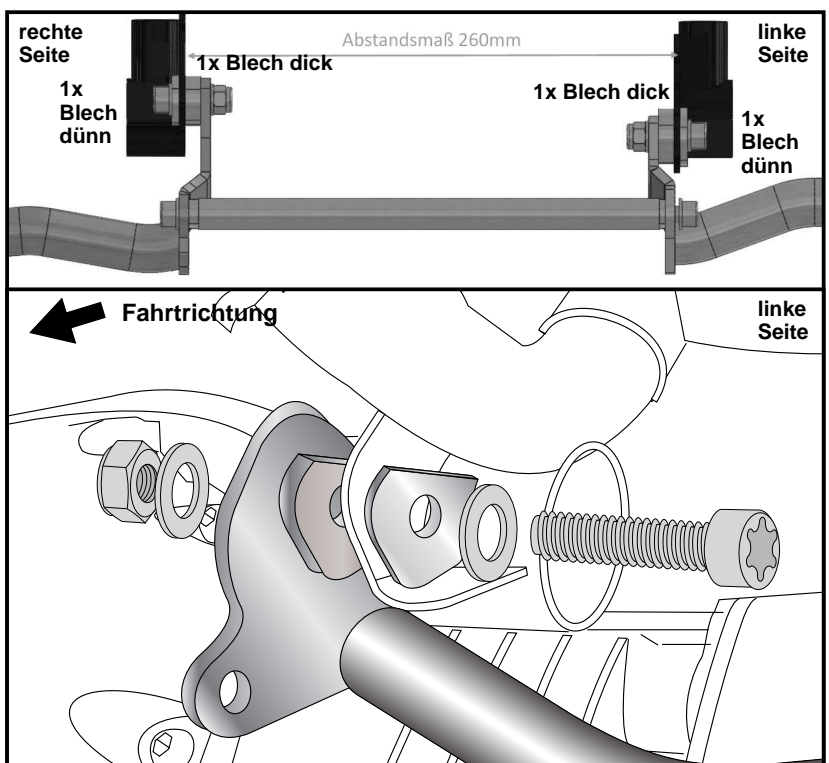

Motorschutzbügel

EDELSTAHL

BMW R 1200 GS LC

Artikel-Nr.:
501.668 00 22

Montage

handmade in
germany



INOX
STAINLESS STEEL



3 Befestigung des Motorschutzbügels hinten unten links und rechts:

Die vordere Schraube am Hauptrahmen ausdrehen.

Schraube wird in Schritt 6 wieder verbaut.

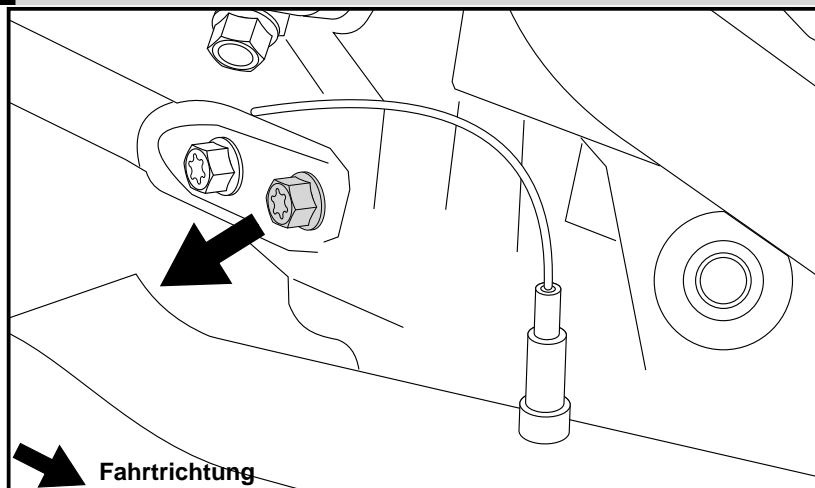

4 Befestigung des Motorschutzbügels vorne unten links und rechts:

An der freien Bohrung am Motorblock mit der Torxschraube M8x20 sowie U-Scheibe Ø8,4.

Zwischen Motorschutzbügel und Motorblock die U-Scheibe Ø8,4 x 3mm fügen.

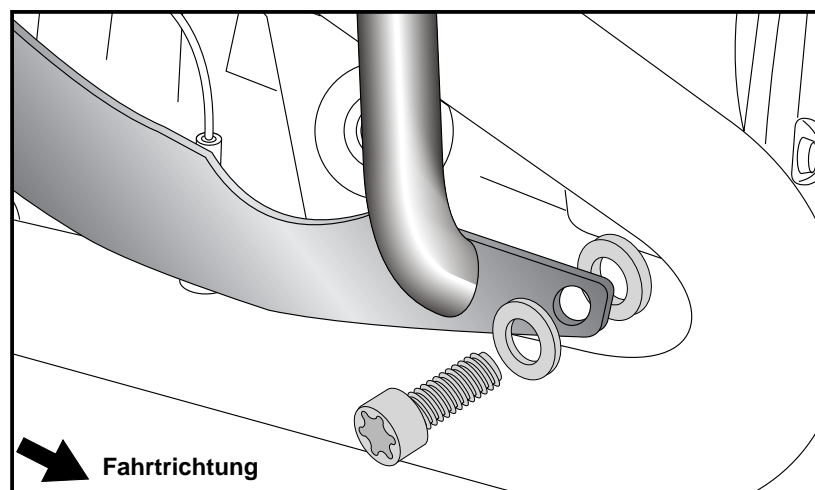
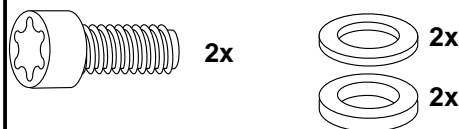

5 Befestigung des Motorschutzbügels hinten unten links und rechts:

Mit der in Schritt 4 demontierten Originalschraube. Zwischen Rahmen und Motorschutzbügel die U-Scheibe ø10,5 fügen.

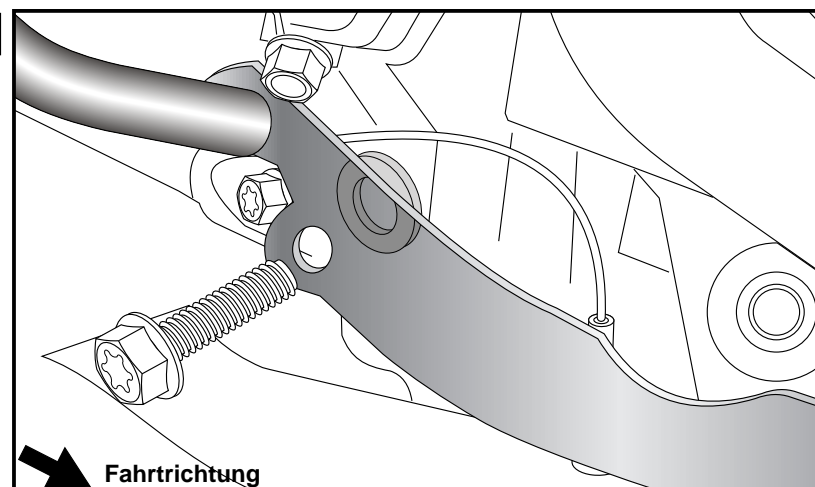

Motorschutzbügel EDELSTAHL

BMW R 1200 GS LC

Artikel-Nr.:
501.668 00 22

Montage

handmade in
germany



INOX
STAINLESS STEEL



6 Verschraubung des Verbindungsbügels:
Zwischen den Bohrungen der oberen
Haltetasche des Motorschutzbügels.
Dieser verläuft quer vor dem Motorblock.
Zur Verschraubung die Torxschrauben
M8x16 sowie U-Scheiben ø8,4
verwenden.

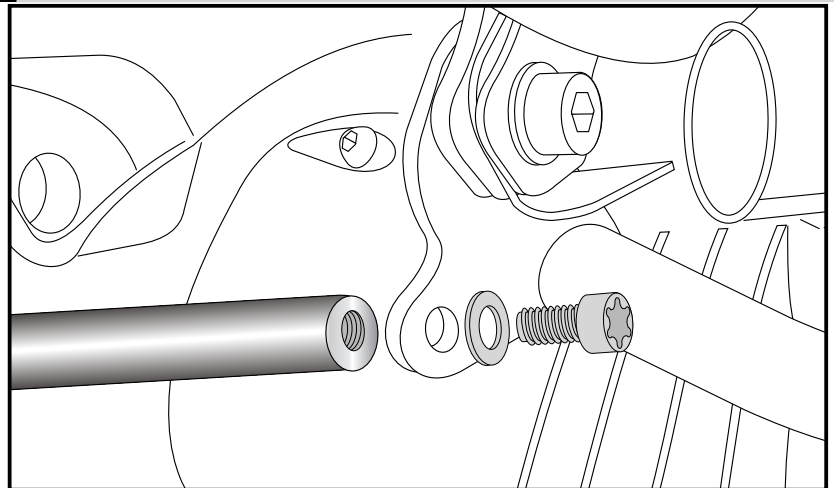

Als ergänzendes Zubehör bieten wir
auch einen Tankschutzbügel Art.Nr.:
502.668 00 22 in EDELSTAHL an.



Anzugsmomente des Motorradherstellers beachten!
Nach der Montage alle Verschraubungen auf festen Sitz kontrollieren!
Bitte beachten Sie unsere beigefügten Serviceinformationen.

Artikelnummern für Farbe anthrazit 05
Auch in silber (09) lieferbar

Als weiteres Zubehör lieferbar:
Kofferträger (Lock it System, abnehmbar)
Tankschutzbügel EDELSTAHL
Motorschutzplatte
C-Bow Halter für Softtaschen
Mehr Zubehör auf unsere Homepage.

| | |
|-----------|---------------|
| Art.-Nr.: | 650.665 00 05 |
| Art.-Nr.: | 502.668 00 22 |
| Art.-Nr.: | 810.665 |
| Art.-Nr.: | 630.665 |



Hepco & Becker GmbH
An der Steinmauer 6

D-66955 Pirmasens

Tel.: 06331 - 1453 - 100
Fax: 06331 - 1453 - 120
eMail: vertrieb@hepco-becker.de
www.hepco-becker.de

Engine guard

STAINLESS STEEL

BMW R 1200 GS LC

Item-No.:
501.668 00 22

Assembling instructions

*handmade in
germany*



**INOX
STAINLESS STEEL**



The kit includes the following parts:

| Quant | item no. | description |
|-------|-----------|---------------------------------|
| 1 | 700008732 | crash bar left STAINLESS STEEL |
| 1 | 700008733 | crash bar right STAINLESS STEEL |
| 2 | 700008734 | reinforcement plate thin |
| 2 | 700008735 | reinforcement plate thick |
| 1 | 700008781 | bracing bow |
| 2 | | VA -torx screws M8x40 |
| 2 | | VA -torx screws M8x20 |
| 2 | | VA -torx screws M8 x 16 |
| 8 | | VA - washer Ø8,4 |
| 2 | | VA - washer Ø 10,5 |
| 2 | | washer Ø8,4 x 3mm |
| 2 | | VA - self lock nut M8 |

Installation note:

Of course, the assembly requires a certain technical experience. If you are not sure how to execute a determined action, you should ask your local distributor to do it.

First, tighten all screws only loosely. After mounting all parts, the screws should be tightened to the torque specified. This guarantees, that the product is mounted without tension.

Use Loctite 243 medium-duty to secure all screws.



Engine guard

STAINLESS STEEL

BMW R 1200 GS LC

Item-No.:
501.668 00 22

Assembling instructions

handmade in
germany



INOX
STAINLESS STEEL



NOTE:

The BMW R 1200 GS LC has 2 different frame types, which differ in the frame flaps.

Mounting tabs THICK with a distance of 264 mm:

Fastening of the engine guard left:

Lay one small thin reinforcement plate with one thick plate on the inside of the frame flap. On the right side use inside one thick reinforcement plate.

Fixing with torx screws M8x40, washers $\varnothing 8,4$ and self lock nuts M8.

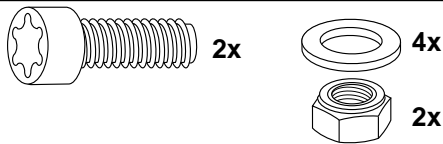

1

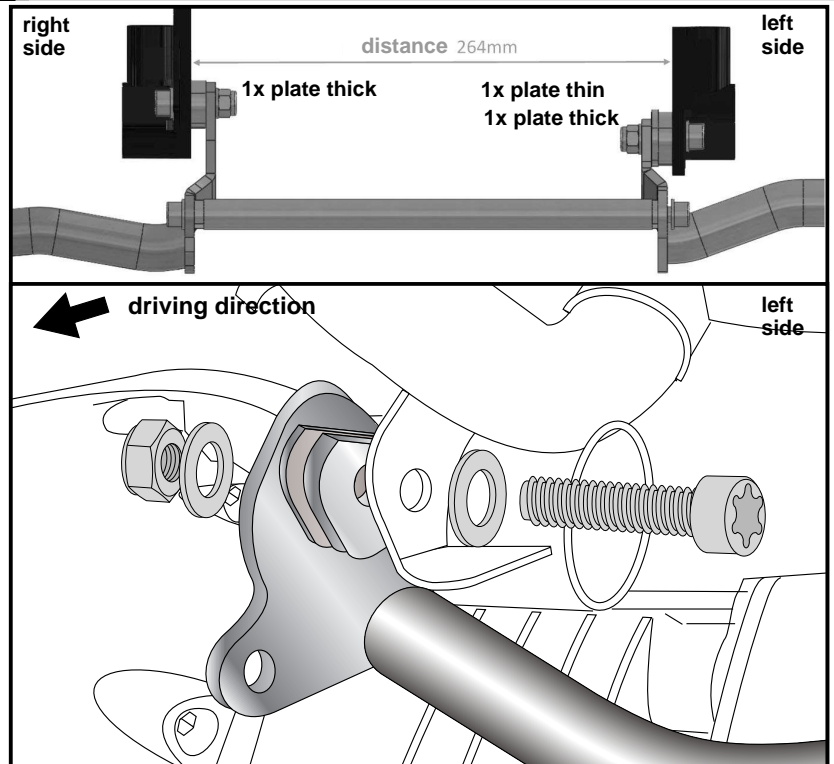

Mounting tabs THIN with a distance of 260 mm:

Fastening of the engine guard left:

Lay one small thin reinforcement plate outside and one thick plate on the inside of the frame flap.

On the right side lay one small thin reinforcement plate outside and one thick plate on the inside of the frame flap.

Fixing with torx screws M8x40, washers $\varnothing 8,4$ and self lock nuts M8.

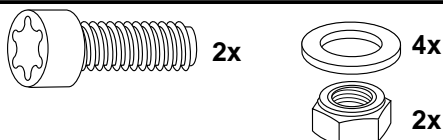

2

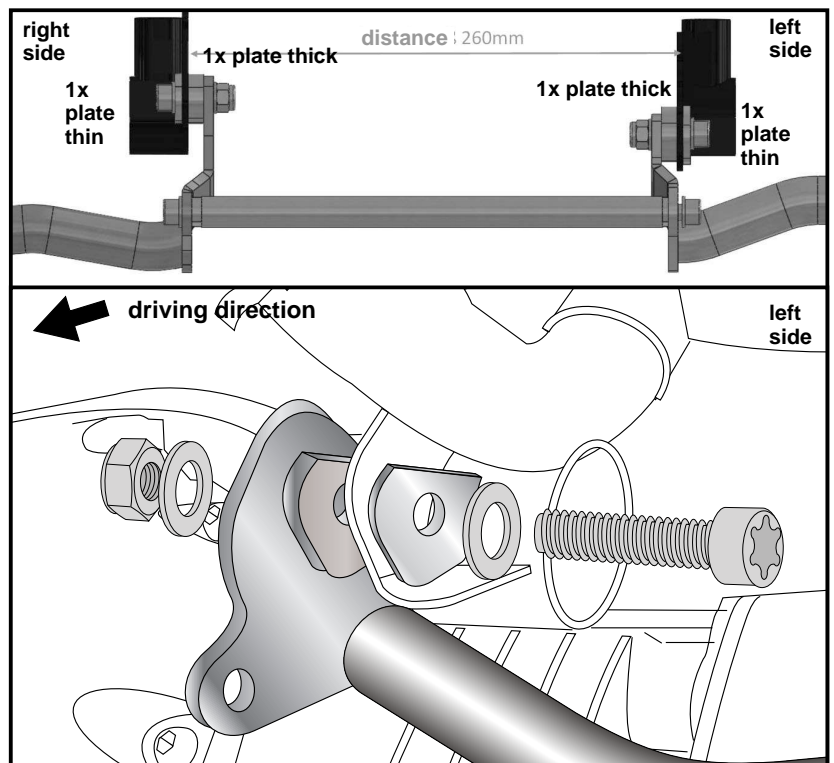

Engine guard

STAINLESS STEEL

BMW R 1200 GS LC

Item-No.:
501.668 00 22

Assembling instructions

handmade in
germany



INOX
STAINLESS STEEL



Fastening of the engine guard
left and right bottom:
Unscrew the front bolt on the main frame.
Screw is installed again in step 6.

3

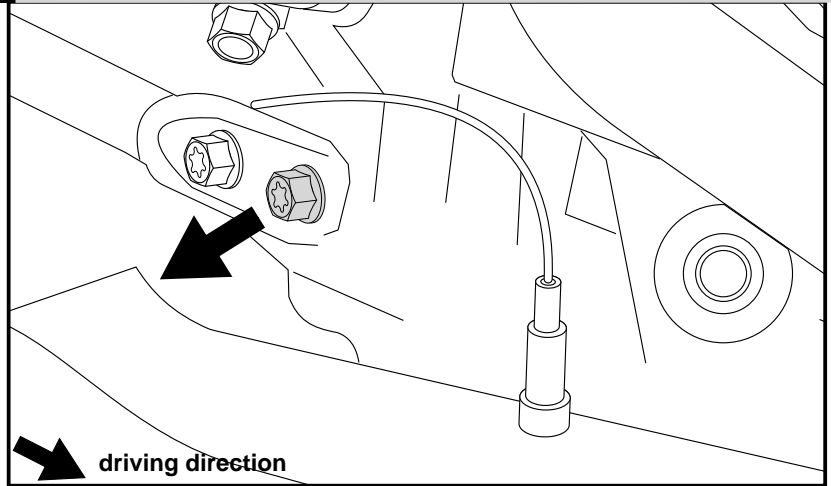

Fastening of the engine guard
left and right front bottom:
at the free borings at the engine block.
Use allen screws M8x20 with washers
Ø8,4. Sandwich washer Ø8,4 x 3 mm
between engine guard and engine block.

4

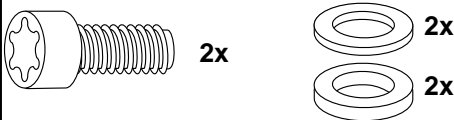
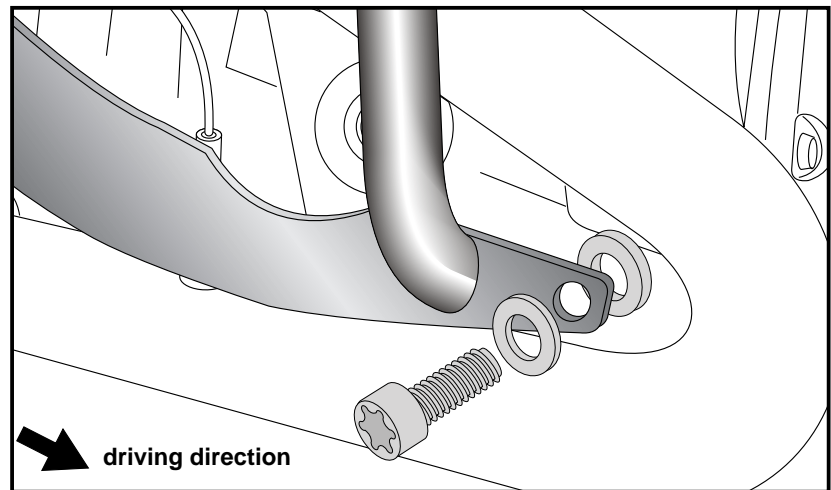

Fastening of the engine guard
left and right rear bottom:
with the original screw, dismantled in
step 4.
Add washer ø 10,5 between frame
and engine guard.

5

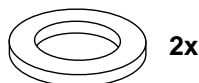
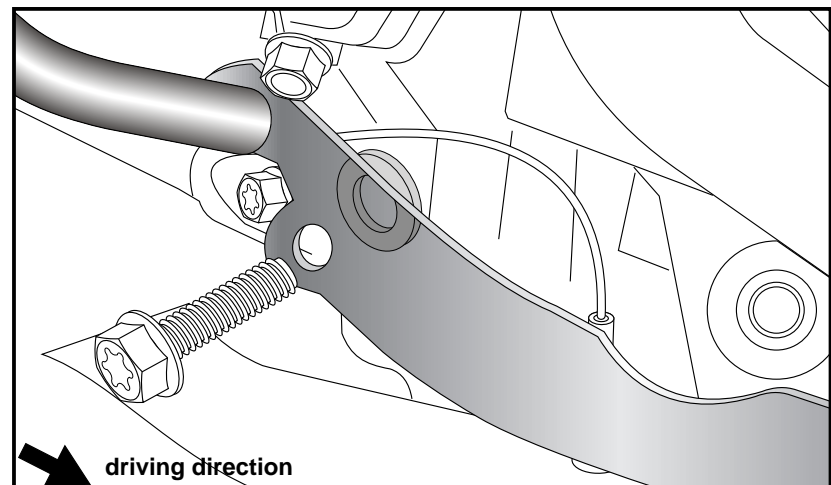

Engine guard

STAINLESS STEEL

BMW R 1200 GS LC

Item-No.:
501.668 00 22

Assembling instructions

*handmade in
germany*



**INOX
STAINLESS STEEL**



6 **Fastening of the bracing bow:**
Between the left and the right crash bar
in front of the engine block.
Use torx screws M8x16 with washers
ø8,4 mm.

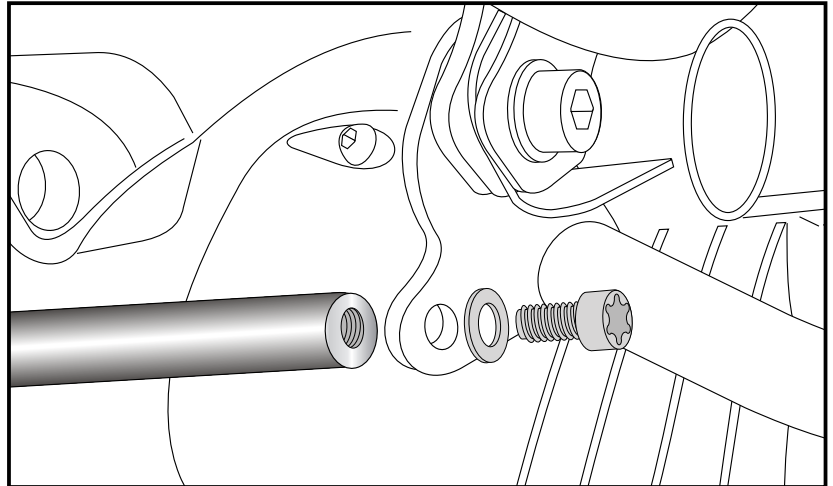

As an another accessory for the BMW we
offer the tank guard 502.668 00 22, also in
stainless steel.



Control all screw connections after the assembling for tightness!
Please notice our enclosed service information.

**Item-no. for the colour anthracite 05
also available in silver (09)**

Also available:

Side carrier (Lock it System, removable)

Item-no.: 650.665 00 05

Tank guard STAINLESS STEEL

Item-no.: 502.668 00 22

Skid plate

Item-no.: 810.665

C-Bow Holder for softbags

Item-no.: 630.665

More accessories: see our homepage.



Hepco & Becker GmbH
An der Steinmauer 6

D-66955 Pirmasens

Tel.: 06331 - 1453 - 100

Fax: 06331 - 1453 - 120

eMail: vertrieb@hepco-becker.de

www.hepco-becker.de