

## Motorschutzbügel



KTM 390 Duke

Art.-Nr.: 501.7518 0006 orange

KTM 390 Duke

Art.-Nr.: 3011.010.101 orange

## Montage

Der Bausatz umfaßt die folgenden Teile:

Stück	Bestellnr.	Bezeichnung	Stück	Bestellnr.	Bezeichnung
1	700008724	Motorschutzbügel	4	150.824	Aludistanzen Ø18xØ9x15mm
4	150.787	Inbusschrauben M8x45	1	151.417	Aludistanzen Ø18xØ11x17mm
1	151.435	Inbusschrauben M10x170	4	150.810	U-Scheibe Ø8,4
			2	150.811	U-Scheibe Ø10,5
			1	150.801	selbtsichernde Muttern M10



**Anzugsmomente des Motorradherstellers beachten!**  
Nach der Montage alle Verschraubungen auf festen Sitz kontrollieren!  
Bitte beachten Sie unsere beigefügten Serviceinformationen.



**Hepco & Becker GmbH**  
An der Steinmauer 6  
D-66955 Pirmasens  
Tel.: 06331 - 1453 - 100  
Fax: 06331 - 1453 - 120  
eMail: [vertrieb@hepco-becker.de](mailto:vertrieb@hepco-becker.de)  
[www.hepco-becker.de](http://www.hepco-becker.de)



**Krauser GmbH**  
An der Steinmauer 6  
D-66955 Pirmasens  
Tel.: 06331 - 1453 - 250  
Fax: 06331 - 1453 - 260  
eMail: [vertrieb@krauser.de](mailto:vertrieb@krauser.de)  
[www.krauser.de](http://www.krauser.de)

# Motorschutzbügel



KTM 390 Duke

KTM 390 Duke

Art.-Nr.: 501.7518 0006 orange

Art.-Nr.: 3011.010.101 orange

## Montage

### Vorbereitung:

Die Schrauben der Motorhalterung am Rahmen und am Motor demontieren.  
**( Motor zur Sicherheit unterbauen )**  
Motorschutzbügel unterhalb des Kühlers einführen .

### Montage des Motorschutzbügels oben rechts und links:

In den Motorhalter die Aludistanzen 18 x 9 x 15 mm einsetzen und den Motorschutzbügel mit den Inbusschrauben M8 x 45 und U – Scheiben Ø8,4 anschrauben.  
Montage rechts und links gleich.

**1**

Fahrtrichtung →

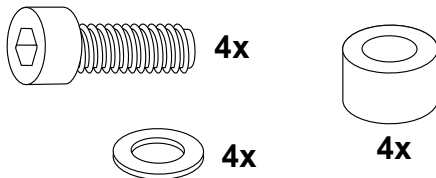
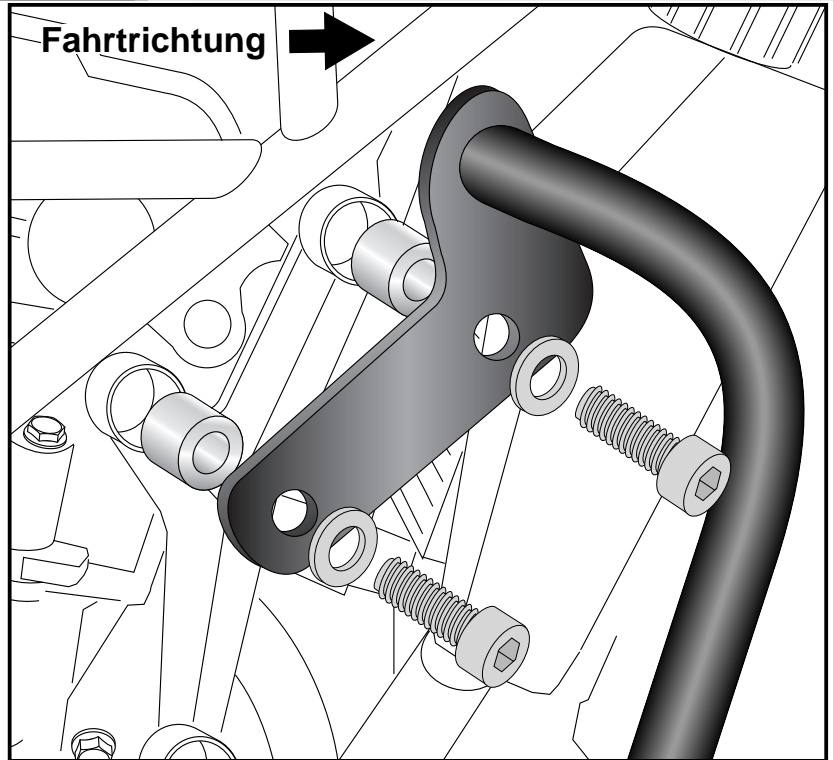

### Montage des Motorschutzbügels unten:

Die Originalschraube, die den Motor mit der Motorhalterung verbindet, durch die Inbusschraube M10 X 170 und U – Scheibe Ø10,5 ersetzen. **1**

In den Halter in Fahrtrichtung rechts die Aludistanz 18 x 11 x 17 einsetzen und mit U – Scheibe Ø10,5 und selbstsichernder Mutter M 10 verschrauben. **2**

**2**

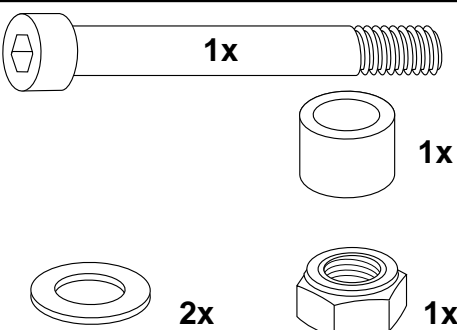
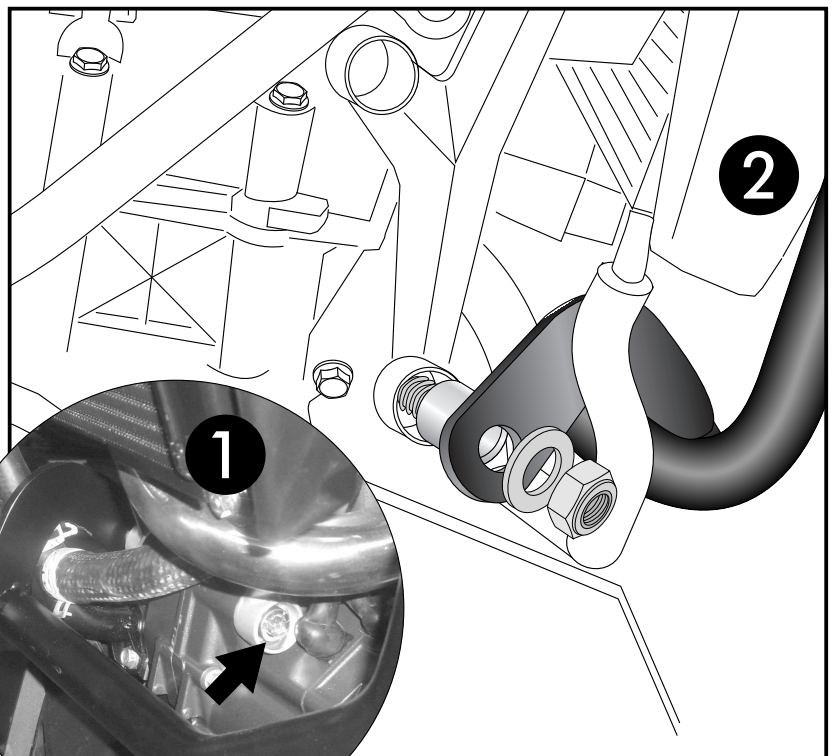



## Engine guard

KTM 390 Duke

Item - No.: 501.7518 0006 orange



KTM 390 Duke

Item - No.: 3011.010.101 orange

### Assembling instructions

The kit includes the following parts:

Quant	item no.	description	Quant	item no.	description
1	700008724	engine guard	4	150.824	alu spacer Ø18xØ9x15mm
4	150.787	allen screw M8x45	1	151.417	alu spacer Ø18xØ11x17mm
1	151.435	allen screw M10x170	4	150.810	washer Ø8,4
			2	150.811	washer Ø10,5
			1	150.801	self lock nut M10



Control all screw connections after the assembling for tightness!  
Please notice our enclosed service information.



**Hepco & Becker GmbH**  
An der Steinmauer 6  
D-66955 Pirmasens  
Tel.: +49 6331 - 1453 - 100  
Fax: +49 6331 - 1453 - 120  
eMail: [vertrieb@hepco-becker.de](mailto:vertrieb@hepco-becker.de)  
[www.hepco-becker.de](http://www.hepco-becker.de)



**Krauser GmbH**  
An der Steinmauer 6  
D-66955 Pirmasens  
Tel.: +49 6331 - 1453 - 250  
Fax: +49 6331 - 1453 - 260  
eMail: [vertrieb@krauser.de](mailto:vertrieb@krauser.de)  
[www.krauser.de](http://www.krauser.de)

# Engine guard

KTM 390 Duke

Item - No.: 501.7518 0006 orange



KTM 390 Duke

Item - No.: 3011.010.101 orange

## Assembling instructions

**Preparing:**  
Dismantle the screws of the engine block bolting at the frame.  
**(Support engine for security reasons)**

**Fastening of the engine guard top right and left:**  
Add alu spacers 18 x 9 x 15 mm into the engine support borings and fix the engine guard with allen screws M8 x 45 with washers Ø8,4.  
Mount left and right alike.

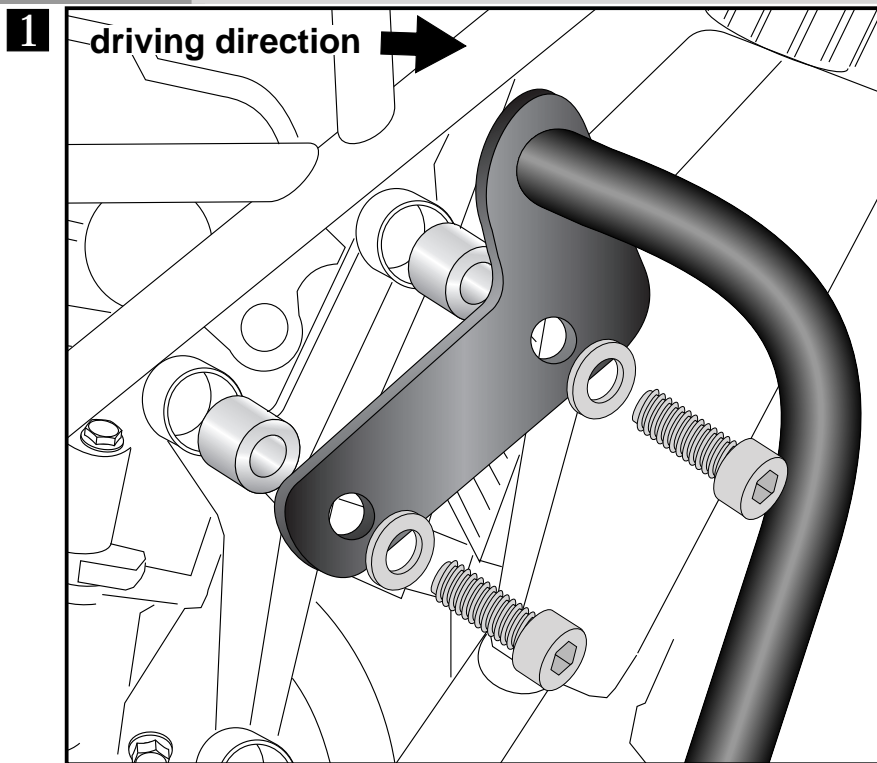
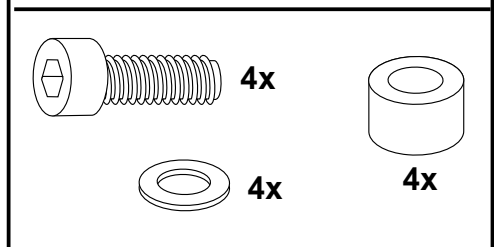

**Fastening of the engine guard bottom:**  
Change original screw, connecting the motor to the motor bracket, with allen screw M10 X 170 and washer Ø10,5. ①

Add alu spacers 18 x 11 x 17 mm into the right engine support boring and fix the engine guard at the thread of the allen screw with washer Ø10,5 and self lock nut M 10. ②

