

Motorradkoffer  
Gepäckträger  
Zweiradzubehör  
Aktenkoffer  
Werkzeugkoffer  
Spezialkoffer

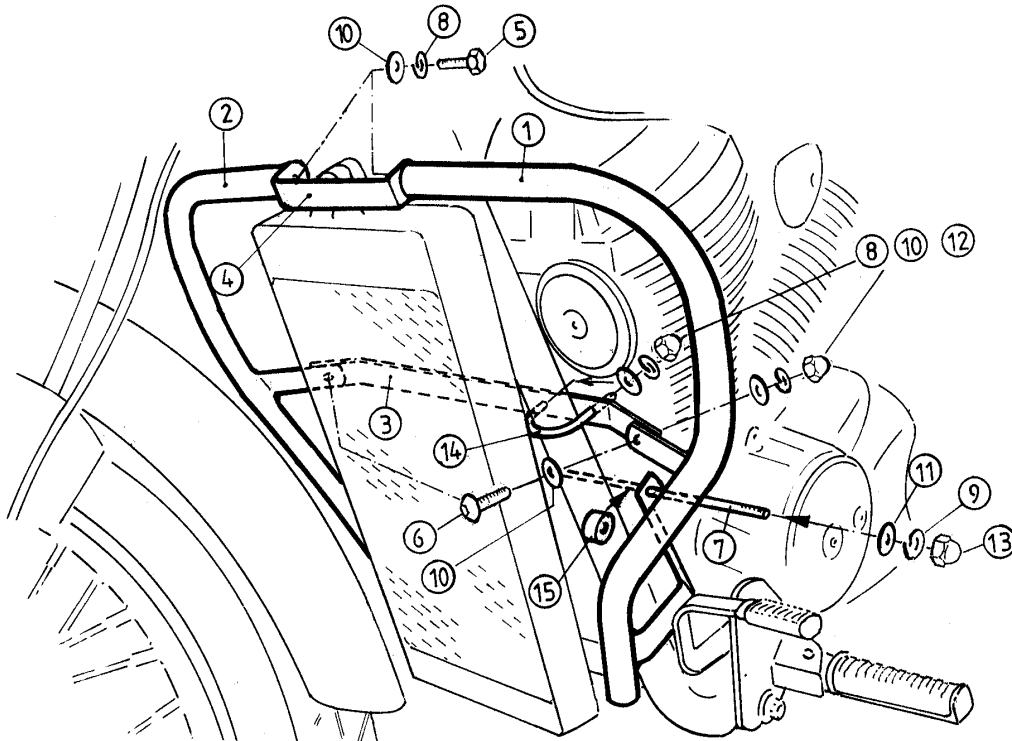

## Schutz- und Zierbügel HONDA VT 750 D2 Black Widow

Artikel-Nummer: 501.918 00 02 chrom



### Montagehinweise

|                                | Anzahl | Bezeichnung                                  | Pos.Nr. |
|--------------------------------|--------|--|---------|
| <u>Befestigung oben (A):</u>   | 1      | Schutz- und Zierbügel links                  | ①       |
|                                | 1      | Schutz- und Zierbügel rechts                 | ①       |
|                                | 1      | U-Bügel                                      | ④       |
|                                | 2      | Sechskantschrauben M 8 x 16                  | ⑤       |
|                                | 2      | Sprengringe Ø 8,4 mm                         | ⑧       |
|                                | 2      | U-Scheiben Ø 8,4 mm                          | ⑩       |
| <u>Befestigung mittig (B):</u> | 1      | Haltestrebe                                  | ③       |
|                                | 1      | Gewinde U-Bügelschelle M 8<br>Länge 56 mm    | ⑭       |
|                                | 2      | Linsenkopfschrauben M 8 x 25                 | ⑥       |
|                                | 4      | Sprengringe Ø 8,4 mm                         | ⑧       |
|                                | 4      | U-Scheiben Ø 8,4 mm                          | ⑩       |
|                                | 4      | Hutmuttern M 8                               | ⑫       |
| <u>Befestigung unten (C):</u>  | 1      | Gewindestange M 10 x 235 mm                  | ⑦       |
|                                | 1      | Aludistanz Ø 18 x Ø11 x 12 mm<br>linksseitig | ⑮       |
|                                | 2      | Sprengringe Ø 10,5 mm                        | ⑨       |
|                                | 2      | U-Scheiben Ø 10,5 mm                         | ⑪       |
|                                | 2      | Hutmuttern M 10                              | ⑬       |

**Nach der Montage alle Verschraubungen auf festen Sitz kontrollieren!**