

Motorschutzbügel / engine guard HONDA CBF 1000

Artikel-Nr.:
501.943 00 01 schwarz

Motorradkoffer
Gepäckträger
Zweiradzubehör
Aktenkoffer
Werkzeugkoffer
Spezialkoffer



Montage

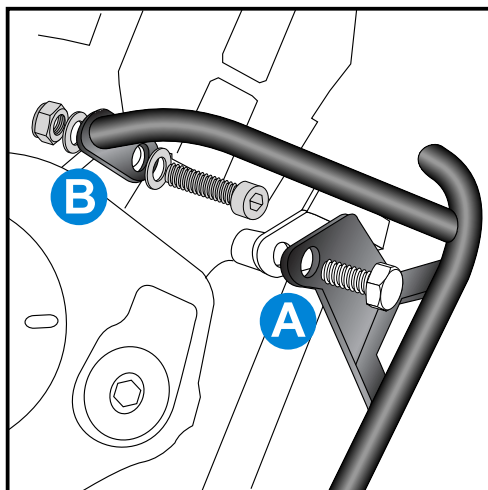

1

Befestigung rechts:

A Außen über den Rahmenlaschen der Motorverschraubung mit den Originalschrauben. Die Original-Unterlegscheiben entfallen.

B An der **Außenseite** des am Motor befindlichen Gewindeblocks mit der Inbusschraube M 10 x 55 nebst U-Scheiben $\varnothing 10,5$ und selbstsichernder Mutter M 10.

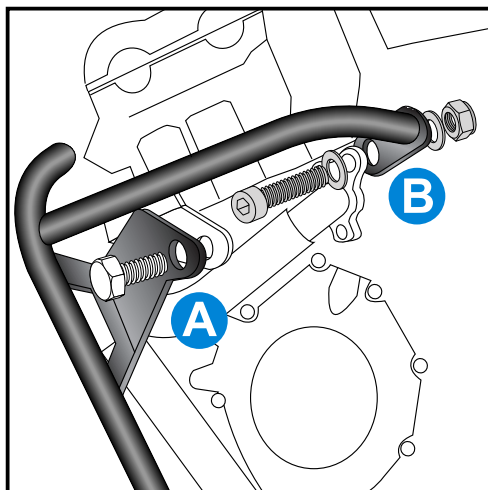

2

Befestigung links:

A Außen über den Rahmenlaschen der Motorverschraubung mit den Originalschrauben. Die Original-Unterlegscheiben entfallen.

B An der **Innenseite** des am Motor befindlichen Gewindeblocks mit der Schraube M 10 x 55 nebst U-Scheiben $\varnothing 10,5$ und selbstsichernder Mutter M 10.

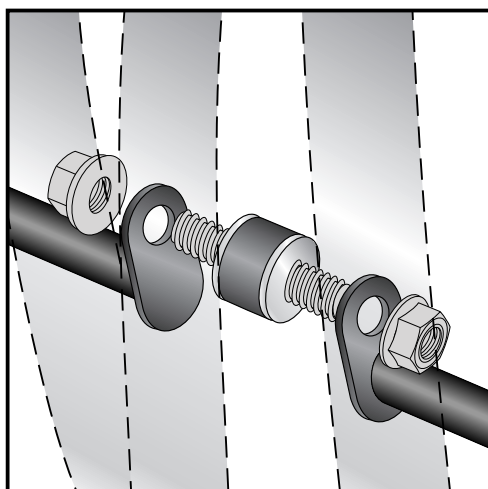

3

Befestigung unten:

Beide Motorschutzbügelhälften werden zwischen Auspuffkrümmer und Motorblock mittels der Rundgummifeder 5218 027 und zwei selbstsichernden Muttern M 8 DIN 6927 verschraubt.



Motorschutzbügel / engine guard HONDA CBF 1000

Artikel-Nr.:
501.943 00 01 schwarz

Motorradkoffer
Gepäckträger
Zweiradzubehör
Aktenkoffer
Werkzeugkoffer
Spezialkoffer



Montage

Der Bausatz umfaßt die folgenden Teile:

Stück quant	Bestellnr. item no.	Bezeichnung description
1	701.504HB	Motorschutzbügel links engine guard left side
1	701.505HB	Motorschutzbügel rechts engine guard right side
2	150.870	Inbusschrauben M 10 x 55 allen screw
4	150.811	U-Scheiben 10,5 washer
2	150.801	selbstsichernde Muttern M 10 self-lock nut
1	151.021	Rundgummifeder 5218 027 silent block
2	151.022	selbstsichernde Muttern M 8 DIN 6927 self-lock nut DIN 6927



Nach der Montage alle Verschraubungen auf festen Sitz kontrollieren!
Control all screw connections after the assembly for tightness!

Bitte beachten Sie unsere beigefügten Serviceinformationen.
Please notice our enclosed service information.

Weiteres Zubehör:

Kofferträger 650.943 00 01 schwarz
Gepäckbrücke 650.943 01 01 schwarz



Hepco & Becker GmbH
Birkenstraße/Industriegebiet
D-66989 Höhrfröschen

Tel. 0049 (0) 6334 - 9216-0
Fax 0049 (0) 6334 - 9216-80
www.hepco-becker.de