

# Motorschutzbügel / Engine guard

HONDA CRF 250 L / Rally

Artikel Nr.: / Item-no.:

**501976 00 01** schwarz/black



DE INHALT  
GB CONTENTS

1	700008056	Motorschutzbügel links	1	700008056	crash bar left
1	700008057	Motorschutzbügel rechts	1	700008057	crash bar right
1	700008058	Querbügel	1	700008058	bracing bow
1		Schraubenset	1		screw set
2	151.121	Inbusschrauben M10x220	2	151.121	allen screw M10x220
2	150.782	Inbusschrauben M8x20	2	150.782	allen screw M8x20
2	150.801	selbstsichernde Muttern M10	2	150.801	self lock nut M10
2	150.803	Tensilockmuttern M8	2	150.803	tensilock nut M8
4	150.811	U-Scheiben Ø10,5	4	150.811	washer Ø10,5
2	150.810	U-Scheiben Ø8,4	2	150.810	washer Ø8,4
4	151.400	Aludistanzen Ø25xØ11x33mm	4	151.400	alu spacer Ø25xØ11x33mm



DE WICHTIG  
GB IMPORTANT

Die Voraussetzung für die Montage ist natürlich eine gewisse technische Erfahrung. Wenn Sie sich nicht sicher sind, wie man eine bestimmte Arbeit ausführt, sollten Sie diese Ihrer Fachwerkstatt überlassen. Ziehen sie alle zugänglichen Schrauben zuerst nur locker an. Nachdem alles montiert ist, werden die Schrauben dann auf das entsprechende Anzugsmoment festgezogen. Dadurch wird sichergestellt, dass das Produkt spannungsfrei angebaut ist. Anzugsmomente beachten! Nach der Montage alle Verschraubungen auf festen Sitz kontrollieren!

Of course, the assembly requires a certain technical experience. If you are not sure how to execute a determined action, you should ask your local distributor to do it. First, tighten all screws only loosely. After mounting all parts, the screws should be tightened to the torque specified. This guarantees, that the product is mounted without tension. Observe the tightening torques of the manufacturer! Control all screw connections after the assembling for tightness!

050313/280117

# Motorschutzbügel / Engine guard

HONDA CRF 250 L / Rally

Artikel Nr.: / Item-no.:

**501976 00 01** schwarz/black



DE VORBEREITUNG  
GB PREPARING

Unterfahrerschutz demontieren. Motor unterbauen, um ein Absenken zu verhindern.  
Beide vordere Schrauben der Motoraufhängung ausdrehen. Achtung ! Original Distanzen nicht verlieren.  
Dismantle original engine protection plate. Support engine block to prevent a lowering.  
Unscrew both front engine bolts. Notice ! Do not loose original spacers.

DE MONTAGEANLEITUNG  
GB MOUNTING INSTRUCTIONS

Montage des Motorschutzbügels links: **1**

Den Motorschutzbügel an den vorderen nun freien Bohrungen mit den Inbus-schrauben M10x220mm sowie U-Scheiben Ø10,5 befestigen. Zwischen Rahmenteil und Haltelasche die Aludistanzen Ø25xØ11x33mm fügen.

Fastening of the crash bar left:

use allen screws M10x220mm with washer Ø10,5.  
Sandwich alu spacer Ø25xØ11x33mm between frame an crash bar.

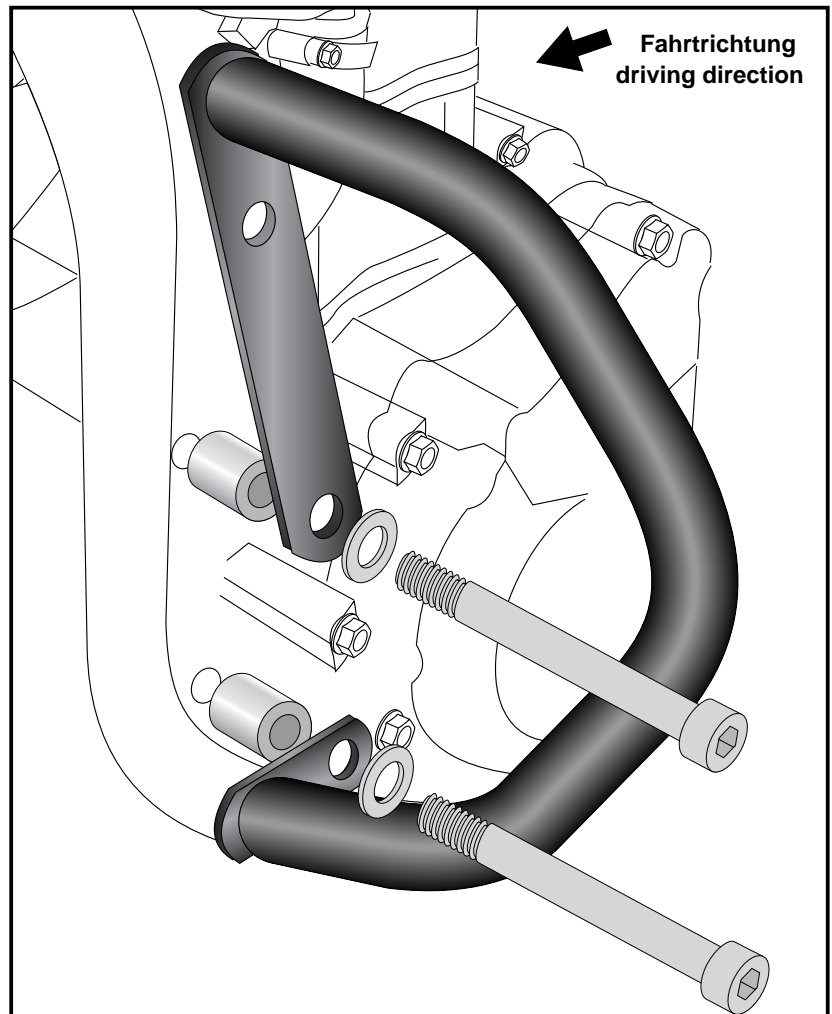
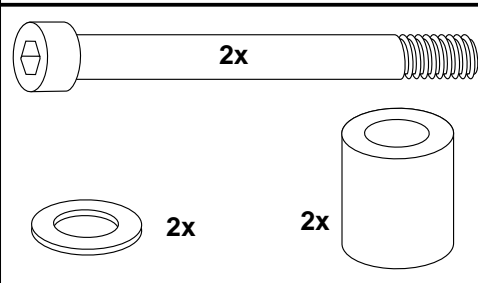

# Motorschutzbügel / Engine guard

HONDA CRF 250 L / Rally

Artikel Nr.: / Item-no.:

**501976 00 01** schwarz/black



**DE** MONTAGEANLEITUNG  
**GB** MOUNTING INSTRUCTIONS

**2** Montage des Motorschutzbügels rechts:  
auf die überstehenden Gewinde der in Schritt 1 montierten Inbusschraube die Aludistanzen  $\text{Ø}25 \times \text{Ø}11 \times 33 \text{mm}$  stecken. Den Motorschutzbügel über die Distanzen fügen und mit den selbstsichernden Muttern M10 sowie U-Scheiben  $\text{Ø}10,5$  verschrauben. Achtung: die Original Distanzen nicht vergessen !

Fastening of the crash bar right:  
stick alu spacer  $\text{Ø}25 \times \text{Ø}11 \times 33 \text{mm}$  at the threads of the allen screws, mounted in step 1. Fix the crash bar there with self lock nut M10 with washer  $\text{Ø}10,5$ .  
Notice: Do not forget original spacer - they will be used too.

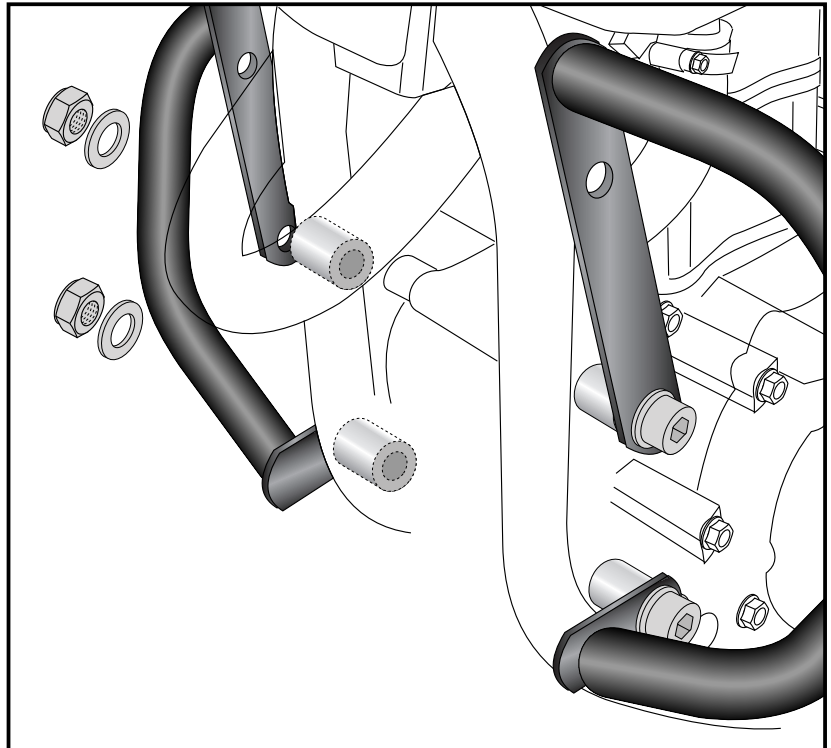
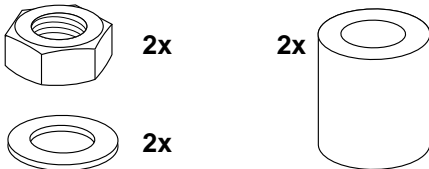

**3** Montage des Querbügels:  
Dieser verläuft quer vor dem Rahmen und wird an den Bohrungen der oberen Haltetasche von außen verschraubt. Hierzu die Inbusschrauben M8x20 sowie U-Scheibe  $\text{Ø}8,4$  verwenden. Von hinten mit der Tensilockmutter M8 verschrauben. Nun alle Schrauben festziehen. Unterfahrerschutz wieder montieren.

Fastening of the bracing bow:  
in front of the frame at the free top boring of the crash bar. Use allen srew M8x20 with washer  $\text{Ø}8,4$ .  
Secure with tensilock nut M8 at the back. Mount original skid plate again.

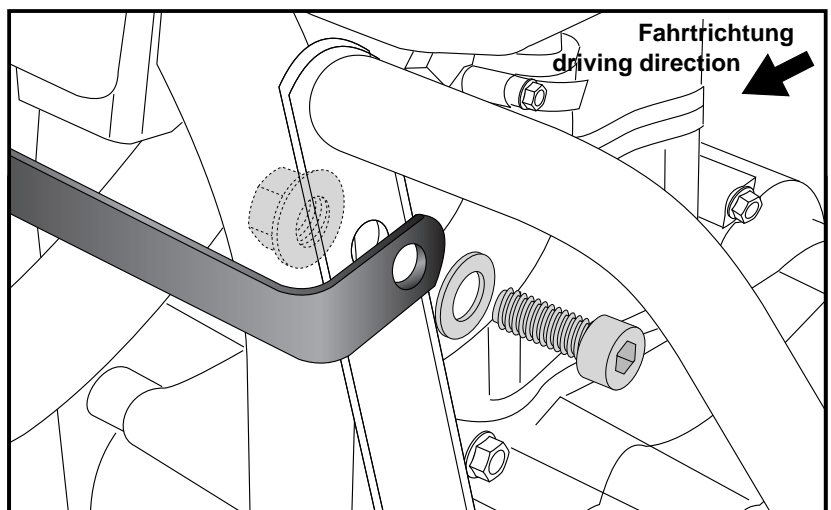

# Motorschutzbügel / Engine guard

HONDA CRF 250 L / Rally

Artikel Nr.: / Item-no.:

**501976 00 01** schwarz/black



**DE MONTAGEANLEITUNG**  
**GB MOUNTING INSTRUCTIONS**



**DE ACHTUNG**  
**GB CAUTION**

Nach der Montage alle Verschraubungen auf festen Sitz kontrollieren ! Abgebaute Teile wieder montieren. Bitte beachten Sie unsere beigefügten Serviceinformationen.

Control all screw connections after the assembling for tightness! Reassemble the dismantled parts. Please notice our enclosed service information.

Weiteres Zubehör:

Minirack Artikel-Nr.: 650.976 01 01

Weiteres Zubehör:

Minirack Artikel-Nr.: 650.976 01 01

Bitte beachten Sie unsere beigefügten Serviceinformationen.

Weiteres Zubehör:

Minirack (Abbildung) Artikel-Nr.: 650.976 01 01

Topcase - Set (Rohradapter zur Topcasemontage incl. Topcase mit Palette)  
mit Journey TC 30 Artikel-Nr.: 650.976 01 01-206  
mit Journey TC 40 silber Artikel-Nr.: 650.976 01 01-089 silber  
mit Journey TC 40 schwarz Artikel-Nr.: 650.976 01 01-089 schwarz

Please notice our enclosed service information.

Also available:

Minirack (picture) Item-no.: 650.976 01 01

Top case - set  
(adapter for mounting a top case with palette)  
with Journey TC 30 Item-no.: 650.976 01 01-206  
with Journey TC 40 silver Item-no.: 650.976 01 01-089 silver  
with Journey TC 40 black Item-no.: 650.976 01 01-089 black



Hepco & Becker GmbH  
An der Steinmauer 6  
D-66955 Pirmasens  
Germany

Tel.: +49 (0)6331 - 1453 - 100  
Fax: +49 (0)6331 - 1453 - 120  
eMail: [vertrieb@hepco-becker.de](mailto:vertrieb@hepco-becker.de)  
[www.hepco-becker.de](http://www.hepco-becker.de)