

Tankschutzbügel EDELSTAHL

BMW R 1200 GS LC
ab Baujahr 2013

Artikel-Nr.:
502.668 00 22

Montage

handmade in
germany



INOX
STAINLESS STEEL



Der Bausatz umfaßt die folgenden Teile:

Stück	Bestellnr.	Bezeichnung
1	700008792	Tankschutzbügel links EDELSTAHL
1	700008793	Tankschutzbügel rechts EDELSTAHL
1	700008053	Halteadapter
1	700008794	Schraubensatz, bestehend aus:
		2 Sechskantschrauben M6x65
		2 Sechskantschrauben M8x65
		2 VA-Torxschrauben M8x25
		2 VA-Inbusschrauben M8x110
		10 VA-U-Scheiben Ø8,4
		2 Karoseriescheiben Ø6,4 x Ø18 mm
		6 VA-selbstsichernde Muttern M8
		2 VA-Distanzen Ø16xØ10x4mm
		1 VA-Gewindestift M6x10 mm

Montagehinweis:

Die Voraussetzung für die Montage ist natürlich eine gewisse technische Erfahrung. Wenn Sie sich nicht sicher sind, wie man eine bestimmte Arbeit ausführt, sollten Sie diese Ihrer Fachwerkstatt überlassen.

Ziehen sie alle zugänglichen Schrauben zuerst nur locker an. Nachdem alles montiert ist, werden die Schrauben dann auf das entsprechende Anzugsmoment festgezogen. Dadurch wird sichergestellt, dass das Produkt spannungsfrei angebaut ist.

Schraubensicherungsmittel Loctite 243 mittelfest verwenden.



140115/300115/090315

Tankschutzbügel

EDELSTAHL

BMW R 1200 GS LC
ab Baujahr 2013

Artikel-Nr.:
502.668 00 22

Montage

handmade in
germany



INOX
STAINLESS STEEL



Befestigung des Halteadapters oben:

Am Rahmenkopf unter dem Frontkotflügel zusammen mit der Cockpitbefestigung. Den Halter mit den Sechskantschrauben M6 x 65 sowie Karoseriescheiben Ø6,4 x Ø18 mm verschrauben. Original-Schrauben entfallen.

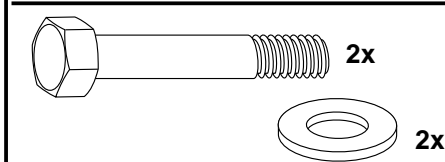

1 Modell bis 2013

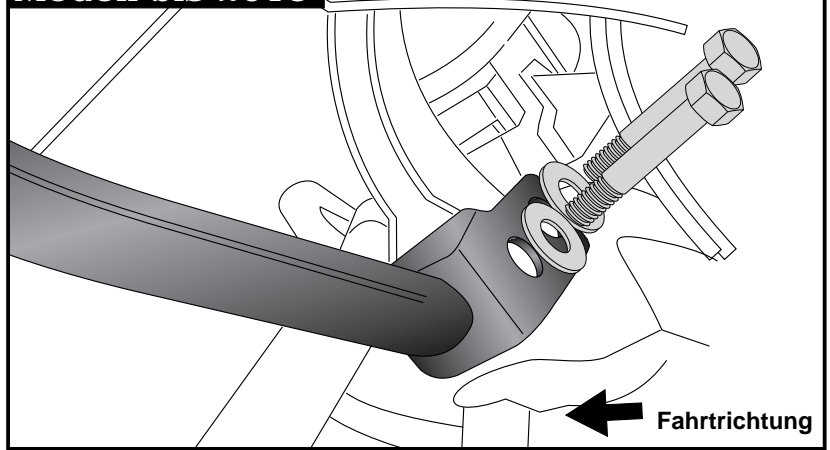

Befestigung des Halteadapters oben:

Am Rahmenkopf unter dem Frontkotflügel zusammen mit der Cockpitbefestigung. Den Halter mit den Sechskantschrauben M8 x 65 sowie U-Scheiben Ø8,4 verschrauben. Sichern mit U-Scheiben Ø8,4 und selbstsichernden Muttern M8. Original-Schrauben entfallen.

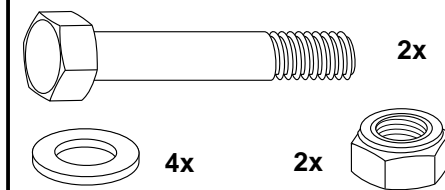

1 Modell ab 2014

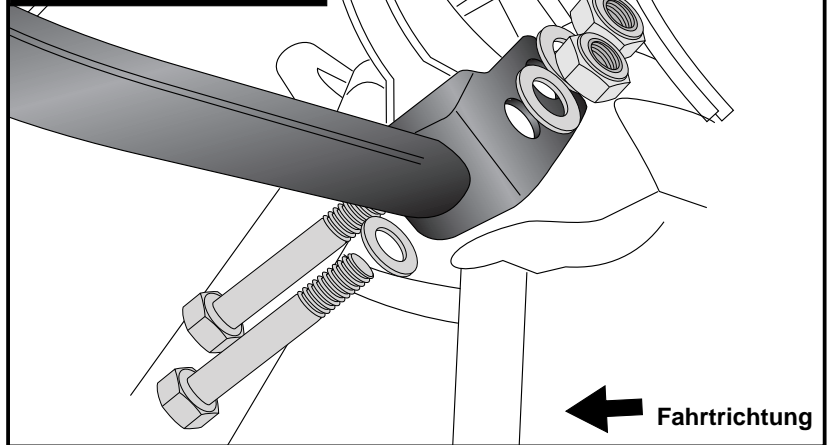

Befestigung des Tankschutzbügels vorne:

Die Bügel zusammenstecken und an dem zuvor montierten Halteadapter mit den Torxschrauben M8x25 sowie U-Scheiben Ø8,4 und selbstsichernden Muttern M8 in Fahrtrichtung davor montieren. Die zusammengeschobenen Rohrenden werden mit dem Gewindestift M6 x 10, nach geprüftem Sitz, fixiert.

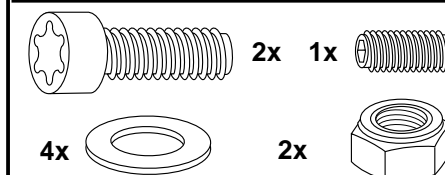

2

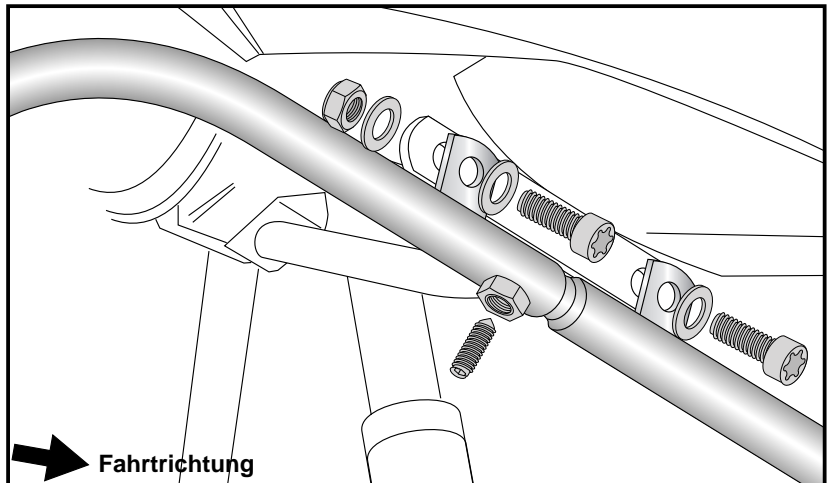

Tankschutzbügel EDELSTAHL

BMW R 1200 GS LC
ab Baujahr 2013

Artikel-Nr.:
502.668 00 22

Montage

handmade in
germany



INOX
STAINLESS STEEL



3 Befestigung des Tankschutzbügels
unten links und rechts:

Am Hauptrahmen an der unteren
Bohrung mit der Inbusschraube M8x110
sowie U-Scheibe Ø8,4 und selbst-
sichernder Mutter M8.

Zwischen Tankschutzbügel und Rahmen
die Distanz Ø16xØ10x4mm fügen.

Bei zusätzlichem Anbau eines Motorschutzbügels
entfällt die Distanz.

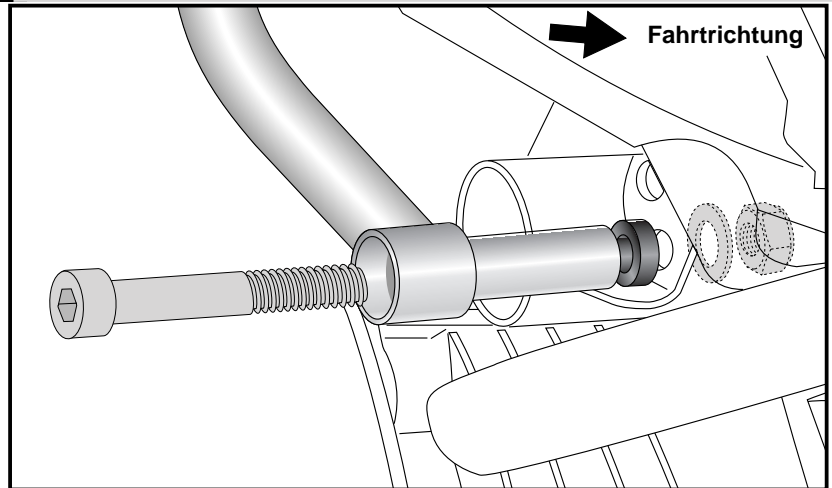
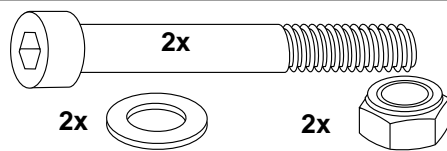

Als ergänzendes Zubehör bieten wir
auch einen Motorschutzbügel Art.Nr.:
501.668 00 22 in EDELSTAHL an.

Dieser Tankschutzbügel ist auch mit
dem Original BMW Motorschutzbügel
kombinierbar !

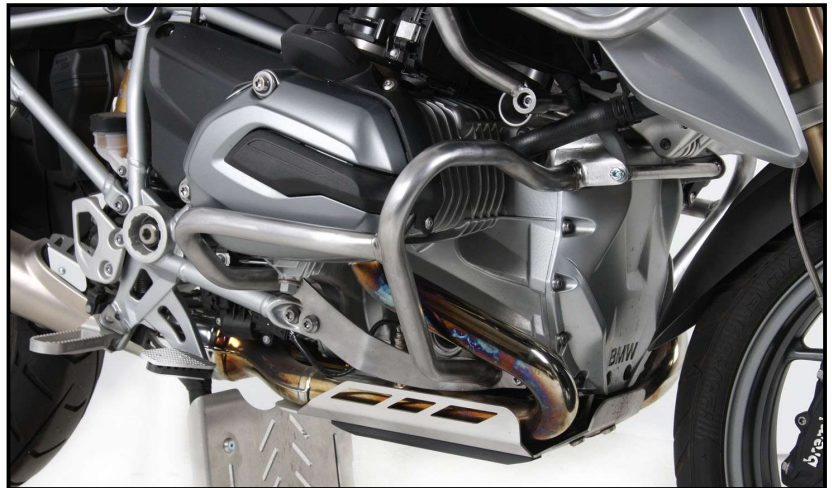

Anzugsmomente des Motorradherstellers beachten!
Nach der Montage alle Verschraubungen auf festen Sitz kontrollieren!
Bitte beachten Sie unsere beigefügten Serviceinformationen.

Artikelnummern für Farbe anthrazit 05
Auch in silber (09) lieferbar

Als weiteres Zubehör lieferbar:
Kofferträger (Lock it System, abnehmbar)
Motorschutzbügel EDELSTAHL
Motorschutzplatte
C-Bow Halter für Softtaschen
Mehr Zubehör auf unsere Homepage.

Art.-Nr.: 650.665 00 05
Art.-Nr.: 501.668 00 22
Art.-Nr.: 810.665
Art.-Nr.: 630.665



Hepco & Becker GmbH
An der Steinmauer 6

D-66955 Pirmasens

Tel.: 06331 - 1453 - 100
Fax: 06331 - 1453 - 120
eMail: vertrieb@hepco-becker.de
www.hepco-becker.de

Tank guard

STAINLESS STEEL

BMW R 1200 GS LC
from date of manufacture 2013

Item-No.:
502.668 00 22

Assembling instructions

handmade in
germany



INOX
STAINLESS STEEL



The kit includes the following parts:

Quant	item no.	description
1	700008792	tank guard left STAINLESS STEEL
1	700008793	tank guard right STAINLESS STEEL
1	700008053	adapter
1	700008794	screw kit, contains:
	2	hexagon bolt M6x65
	2	hexagon bolt M8x65
	2	VA-Torxscrew M8x25
	2	VA-allen screw M8x110
	10	VA-washer Ø8,4
	2	body washer Ø6,4 x Ø18 mm
	6	VA-self lock nut M8
	2	VA-spacer Ø16xØ10x4mm
	1	VA-stud bolt M6x10 mm

Installation note:

Of course, the assembly requires a certain technical experience. If you are not sure how to execute a determined action, you should ask your local distributor to do it.

First, tighten all screws only loosely. After mounting all parts, the screws should be tightened to the torque specified. This guarantees, that the product is mounted without tension.

Use Loctite 243 medium-duty to secure all screws.



Tank guard

STAINLESS STEEL

BMW R 1200 GS LC
from date of manufacture 2013

Item-No.:
502.668 00 22

Assembling instructions

handmade in
germany



INOX
STAINLESS STEEL



Fastening of the adapter front:
at the frame head together with the cockpit
mounting under the front fender.
Use hexagon bolts M6 x 65 with body
washers Ø6,4 x Ø18 mm.
Original screws are obsolete.

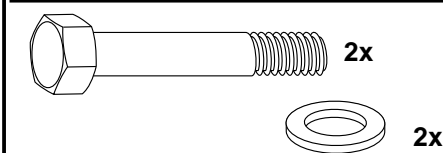

1 Modell up to 2013

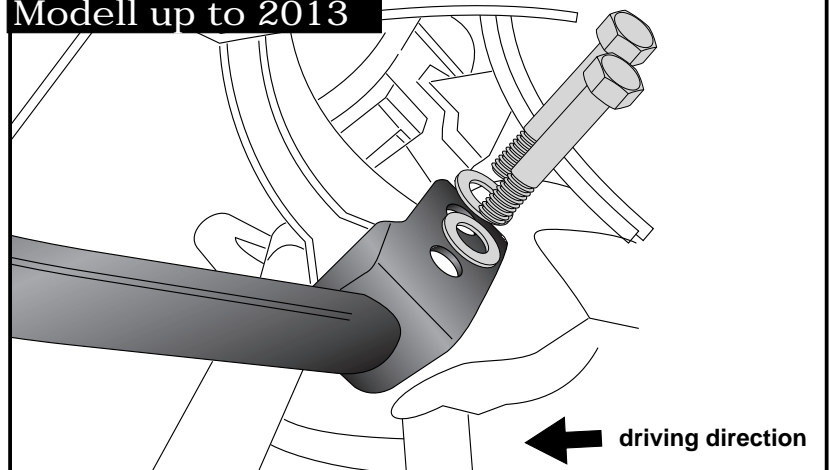

Fastening of the adapter front:
at the frame head together with the cockpit
mounting under the front fender.
Use hexagon bolts M8 x 65 with
washers Ø8,4. Secure with washers Ø8,4
and self lock nuts M8.
Original screws are obsolete.

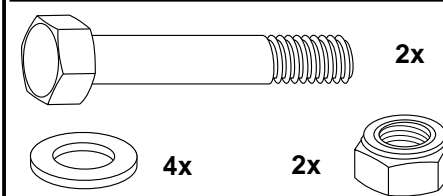

Model from 2014

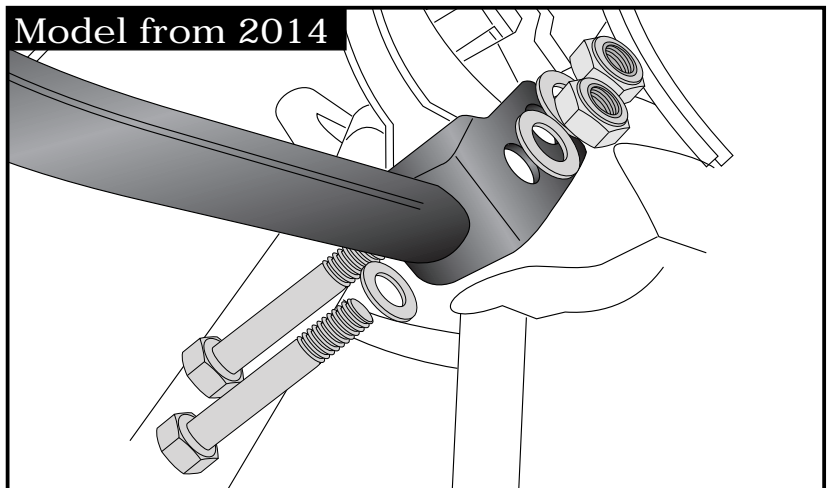

Fastening of the tank guard front:
at the adapter, mounted in step 1.
Connect the two parts of the tank guard
and fix it with torx screws M8x25, washers
Ø8,4 and self lock nuts M8.
After the connection of the two parts of
the tank guard fix them with the stud bolt
M6 x10.

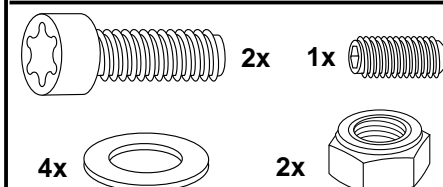

2

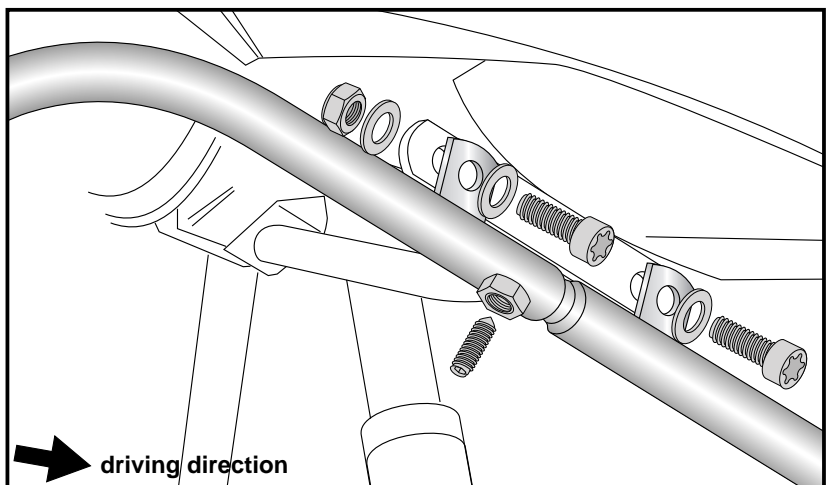

Tank guard

STAINLESS STEEL

BMW R 1200 GS LC
from date of manufacture 2013

Item-No.:
502.668 00 22

Assembling instructions

handmade in
germany



INOX
STAINLESS STEEL



Fastening of the tank guard bottom left and right:

at the main frame to the lower boring
with allen screw M8x110 with
washer Ø8,4 and self lock nut M8.
Add steel spacer Ø16xØ10x4mm
between frame and tank guard.

With the additional installation of a crash bar, the
spacer is not required.

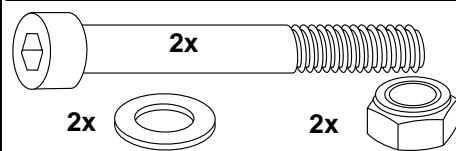

3

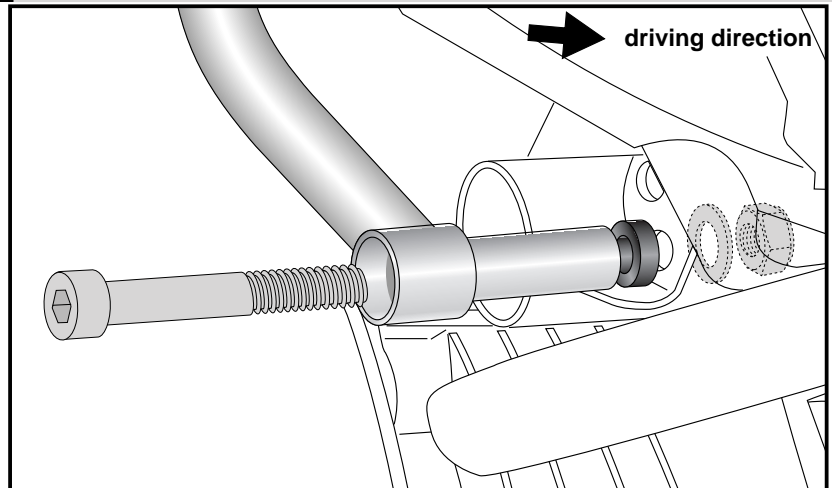

As an another accessory for the BMW we
offer the engine guard 501.668 00 22, also
manufactured in stainless steel.

This Tank guard can be combined with
the original BMW engine guard !



Control all screw connections after the assembling for tightness!
Please notice our enclosed service information.

Item-no. for the colour anthracite 05
also available in silver (09)

Also available:

Side carrier (Lock it System, removable)

Tank guard STAINLESS STEEL

Skid plate

C-Bow Holder for softbags

More accessories: see our homepage.

Item-no.: 650.665 00 05

Item-no.: 502.668 00 22

Item-no.: 810.665

Item-no.: 630.665



Hepco & Becker GmbH
An der Steinmauer 6

D-66955 Pirmasens

Tel.: 06331 - 1453 - 100

Fax: 06331 - 1453 - 120

eMail: vertrieb@hepco-becker.de

www.hepco-becker.de