

Motorschutzbügel
BMW G 650 XChallenge
BMW G 650 XCountry

Artikel Nr.:
502.934 schwarz



Montageanleitung

Der Bausatz umfaßt die folgenden Teile:

Stück	Bestellnr.	Bezeichnung
1	705.516	Motorschutzbügel links
1	705.517	Motorschutzbügel rechts
2	150.818	Alu-Distanz ø18 x ø9 x 7
1	150.876	Inbusschrauben M10 x 85
2	150.764	Inbusschrauben M6 x 25
2	150.809	U-Scheiben ø 6,4

ACHTUNG:
Die Befestigung des Motorschutzbügels erfolgt an der oberen Motoraufhängung. Unbedingt zuerst den rechten Bügel anbauen, danach den linken Bügel. Es dürfen nicht beide Schrauben der Motoraufhängung zugleich entfernt werden !

Tipp:
Schrauben sie alle Teile an und lassen sie die zugänglichen Schrauben etwas locker. Nachdem alles montiert ist, werden alle Schrauben auf das entsprechende Anzugsmoment angezogen. Dadurch wird sichergestellt, dass das Produkt spannungsfrei angebaut ist. Damit ist eine lange Lebensdauer sichergestellt !

Seitenkoffer
Topcases
Gepäckträger
Lock it System
Softbags
Aluminiumkoffer
Lederkoffer
Schutzbügel
Hauptständer
Chopper-Parts
Quad-Parts
Accessoires



Anzugsmomente des Motorradherstellers beachten!
Nach der Montage alle Verschraubungen auf festen Sitz kontrollieren!
Bitte beachten Sie unsere beigefügten Serviceinformationen.

Weiteres lieferbares Zubehör:

Kofferträger Nr.650.650 00 01 schwarz - Lock it System (abnehmbar)
Gepäckbrücke Nr.650.650 01 01 schwarz
Hauptständer Nr.505.633 schwarz



Hepco & Becker GmbH
Birkenstraße
D-66989 Höhrfröschen

Tel. 0049 (0) 6334 - 9216-0
Fax 0049 (0) 6334 - 9216-80
www.hepco-becker.de

Motorschutzbügel
BMW G 650 XChallenge
BMW G 650 XCountry

Artikel Nr.:
502.934 schwarz



Montage

Seitenkoffer
Topcases
Gepäckträger
Lock it System
Softbags
Aluminiumkoffer
Lederkoffer
Schutzbügel
Hauptständer
Chopper-Parts
Quad-Parts
Accessoires

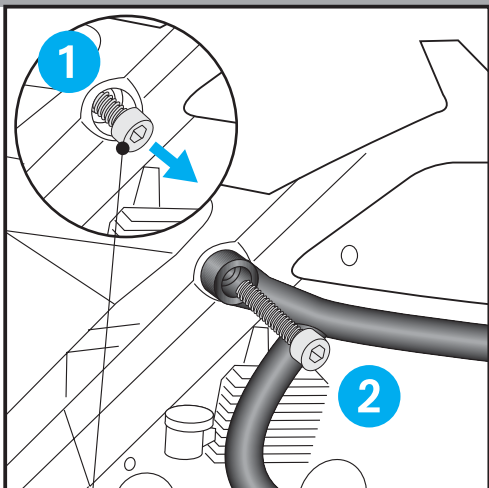

1 Vorbereitende Arbeiten:
Demontieren Sie die originale Schraube der rechten oberen Motorbefestigung. **1** Die Schraube wird wieder verwendet. Entfernen Sie die vorderen Schrauben der Motorschutzplatte. Diese entfallen.

Montage des Motorschutzbügels rechts:

Positionieren Sie den Motorschutzbügel vor den zuvor frei gemachten Bohrungen. Befestigen Sie diesen mit der Inbusschraube M10 x 85. **2**

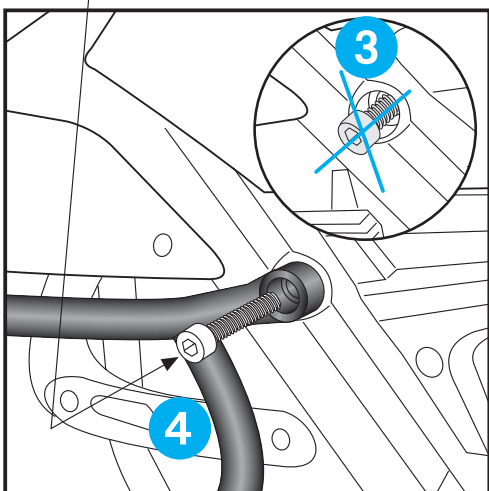
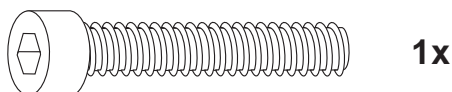

2 Montage des Motorschutzbügels links:
Demontieren Sie die originale Schraube der linken oberen Motorbefestigung. Die Schraube entfällt. **3**
Führen Sie die Rohrenden der beiden Motorschutzhälften zusammen. Anschließend nehmen Sie zur Montage am oberen Befestigungspunkt die Originalschraube der rechten oberen Motorbefestigung. **4**

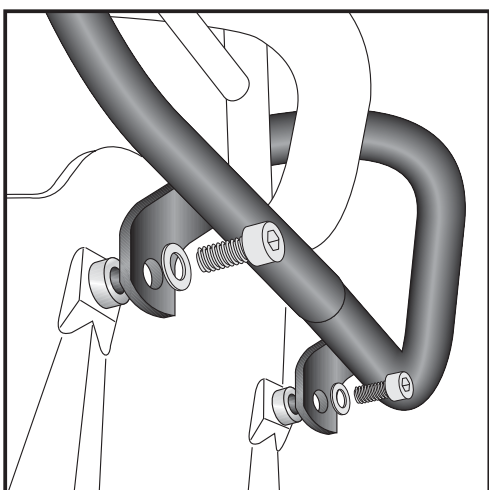

3 Montage des Motorschutzbügels vorne:
Positionieren Sie den Motorschutzbügel vor den zuvor frei gemachten Bohrungen. Befestigen Sie diesen mit den Inbusschrauben M6 x 25 inkl. U-Scheiben Ø6,4. Zwischen Motorschutzplatte und Motorschutzbügel die Distanzen Ø18 x Ø9 x 7 einsetzen.

