

MOTORSCHUTZPLATTE / SKID PLATE



TRIUMPH Tiger 1200 Rally Pro
GT / GT Pro (2022-)

Art.Nr./Item-no.:

8107640 00 01 schwarz/black

8107640 00 12 alu

TRIUMPH Tiger 1200 Rally Explorer
GT Explorer (2022-)

Art.Nr./Item-no.:

8107639 00 01 schwarz/black

8107639 00 12 alu

Inhalt

1x 700013286 Motorschutzplatte schwarz
ODER

1x 700013292 Motorschutzplatte alu

1x 700013287 Halter vorne

1x 700013288 Halter hinten

1x 700013289 Halter links

1x 700013290 Halter rechts

1x 700013291 Schraubensatz

- 2 Zylinderschraube M6x20
- 4 Zylinderschraube M6x45
- 2 Zylinderschraube M8x25
- 2 Zylinderschraube M8x35
- 3 Senkschraube M8x25
- 4 Aludistanz Ø18xØ7x22
- 1 Aludistanz Ø18xØ9x13
- 1 Aludistanz Ø18xØ9x12
- 2 Aludistanz Ø18xØ9x7
- 1 Aludistanz Ø18xØ9x5
- 1 Karosseriescheibe Ø8,4xØ23x2
- 6 Karosseriescheibe Ø6,4xØ18
- 4 U- Scheibe Ø8,4
- 3 Senkscheibe M8

Content

1x 700013286 Skid plate black
ODER

1x 700013292 Skid plate alu

1x 700013287 Holder front

1x 700013288 Holder rear

1x 700013289 Holder left

1x 700013290 Holder right

1x 700013291 Screw kit:

- 2 Allen screw M6x20
- 4 Allen screw M6x45
- 2 Allen screw M8x25
- 2 Allen screw M8x35
- 3 Countersunk screw M8x25
- 4 Alu spacer Ø18xØ7x22
- 1 Alu spacer Ø18xØ9x13
- 1 Alu spacer Ø18xØ9x12
- 2 Alu spacer Ø18xØ9x7
- 1 Alu spacer Ø18xØ9x5
- 1 Bodywasher Ø8,4xØ23x2
- 6 Bodywasher Ø6,4xØ18
- 4 Washer Ø8,4
- 3 Countersunk washer M8

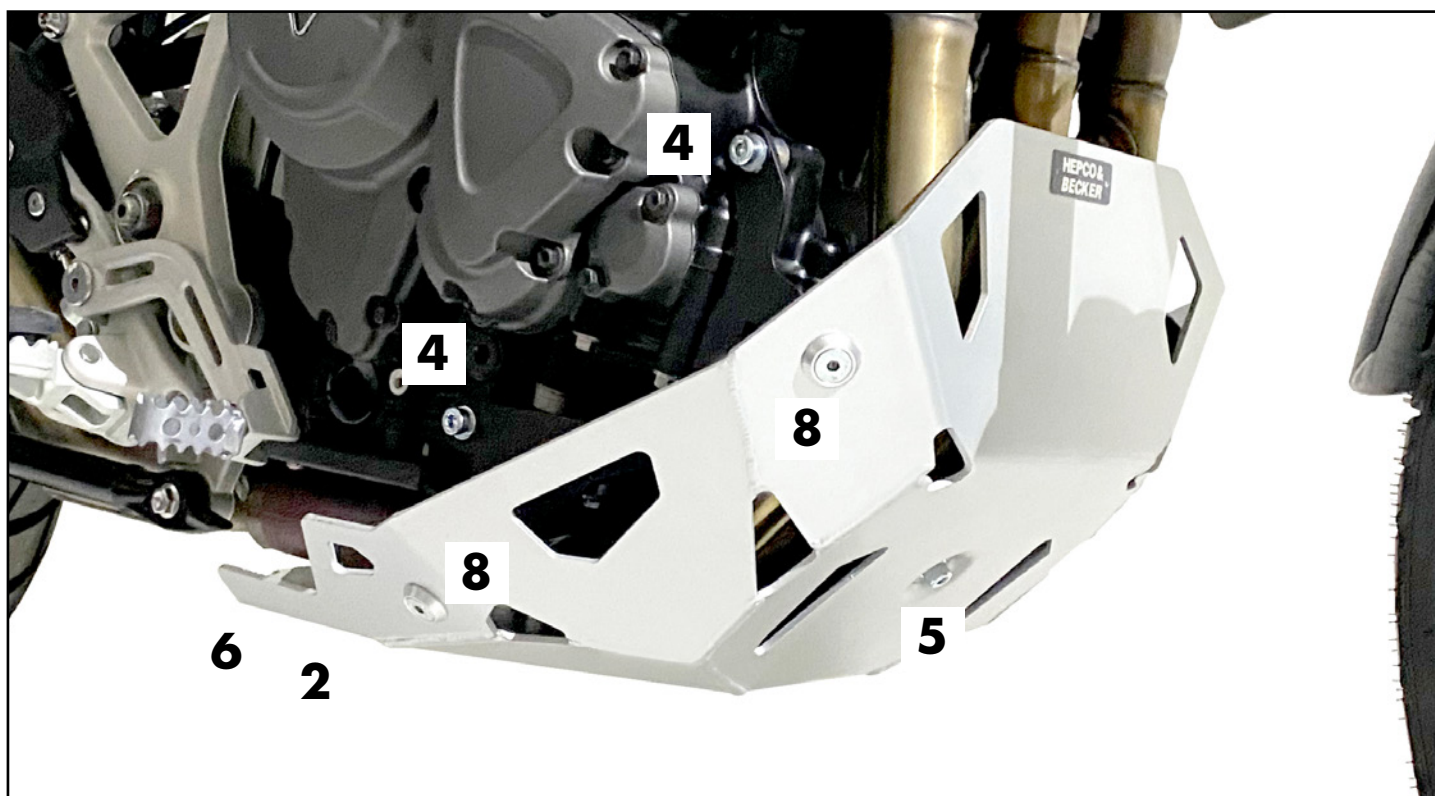

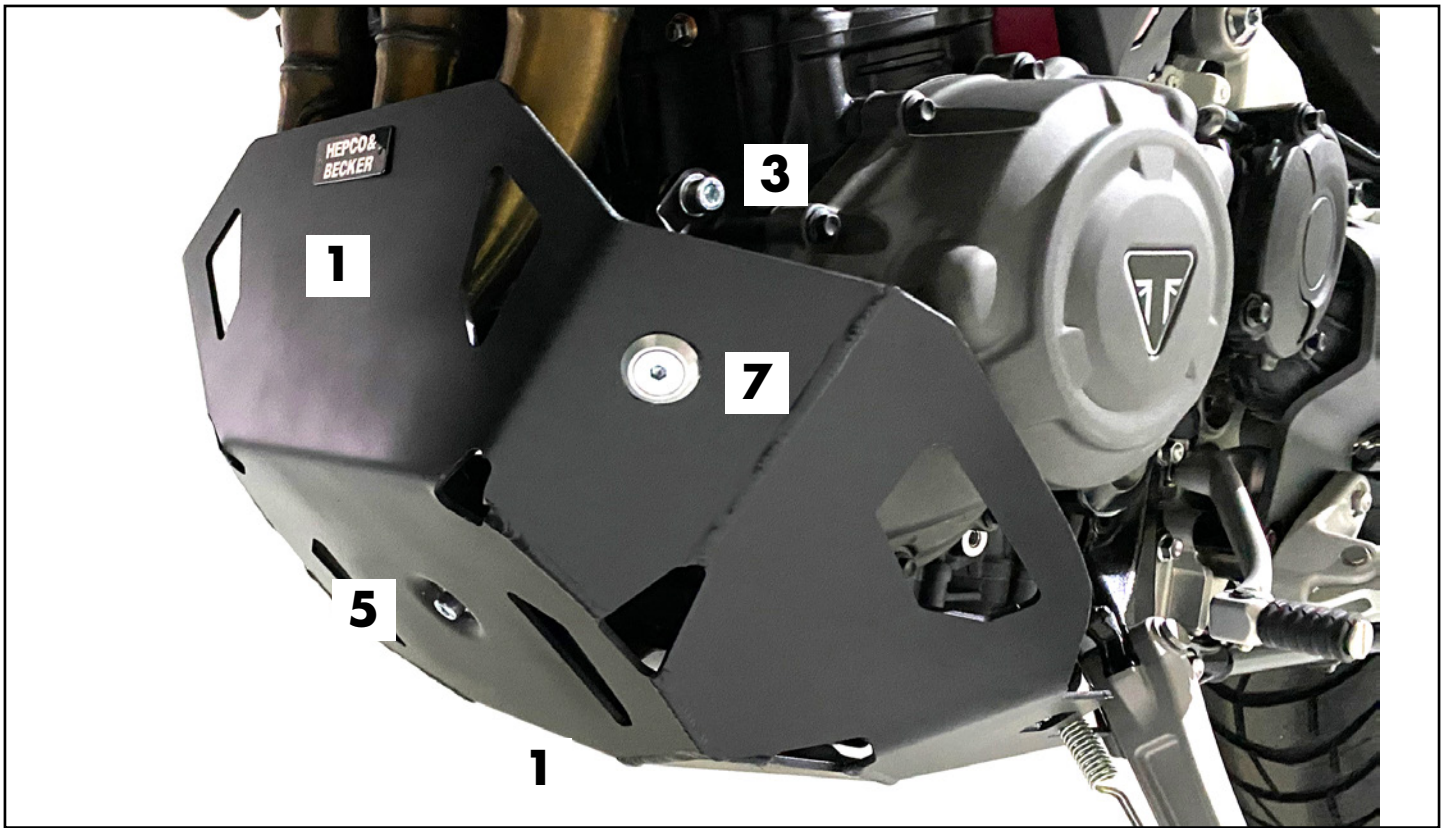

Wichtig / Important:

Beachten Sie die in Ihrem Land geltenden Zulassungsbestimmungen.
Für den Bereich der BRD gilt: Ein Eintrag in die Fahrzeugpapiere ist nicht erforderlich.

Wir empfehlen, die Montage in einer Fachwerkstatt durchführen zu lassen. Bei der Montage, alle zugänglichen Schrauben vorerst nur locker andrehen, sodass eine spannungsfreie Montage gewährleistet wird. Beim Anziehen der Schrauben, Anzugsmomente beachten.

We recommend having the installation carried out in a professional workshop. During installation, tighten all accessible screws loosely at first to ensure tension-free installation. When tightening the screws, observe the tightening torques.

Benötigte Werkzeuge / Required tools

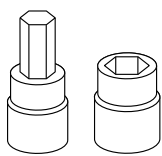

Set

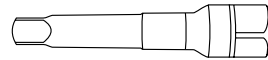

Verlängerung/extension

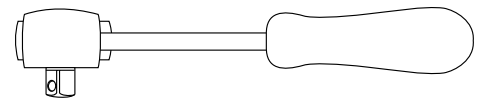

Ratsche/Ratchet

Vorbereitende Maßnahmen / Preparatory actions

Den originalen Motorschutzbügel oder H&B Motorschutzbügel demontieren, falls vorhanden.
Falls die originale Motorschutzplatte montiert ist, diese und deren Halter ebenfalls demontieren, Teile entfallen.

Remove the original engine guard or H&B engine guard, if mounted.
If the original skid plate is mounted, also remove it and its holder, parts are obsolete.

Montageanleitung / Installation Instruction

Montage Halter vorne:

OBEN: ①

Mit der Zylinderschraube M6x20 und Karosseriescheibe Ø6,4xØ18. Schraube festziehen.

UNTEN: ②

Zwischen Halter und Gewinde vorerst nur die Aludistanzen Ø18xØ7x22 fügen.

Fastening of the holder front:

TOP: ①

With the allen screw M6x20 and body washer Ø6,4xØ18. Tighten the screw.

BOTTOM: ②

For now, only insert the alu spacers Ø18xØ7x22 between the holder and the thread.

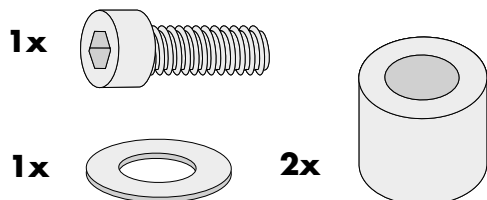

1

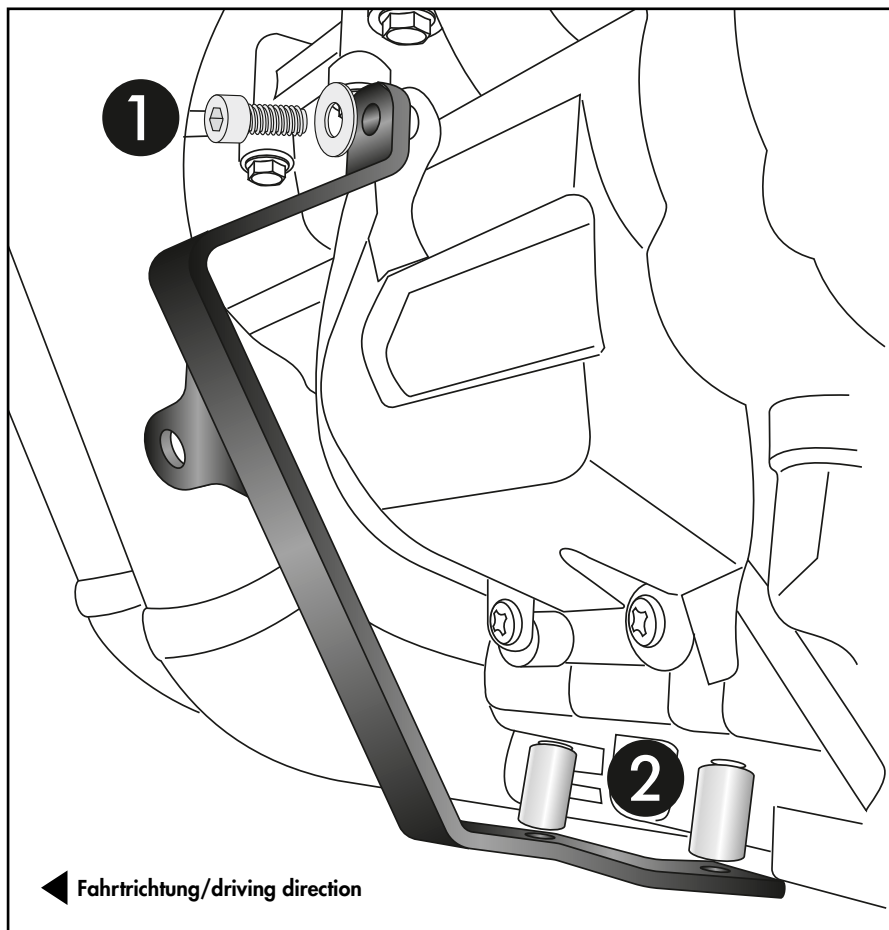

Montage Halter hinten:

Mit der Zylinderschraube M6x45 und Karosseriescheibe Ø6,4xØ18. Zwischen Halter und Gewinde die Aludistanz Ø18xØ7x22 fügen.

Fastening of the holder rear:

With the allen screw M6x45 and body washer Ø6,4xØ18. Insert the alu spacers Ø18xØ7x22 between holder and thread.

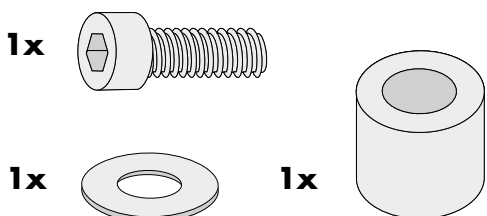

2

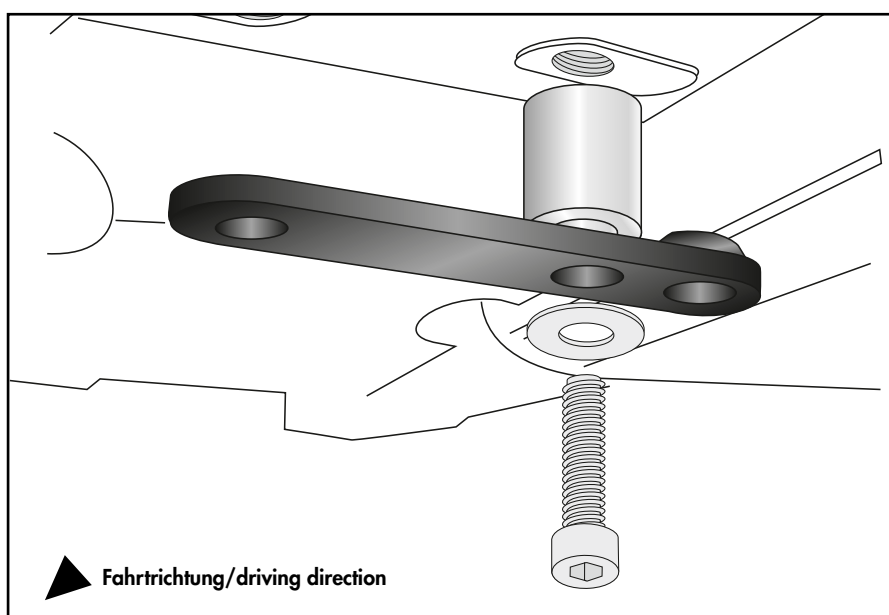

Montageanleitung / Installation Instruction

Montage des Halters links:

Mit der Zylinderschraube M8x25 und U-Scheibe Ø8,4. Zwischen Lasche und Gewinde die Aludistanz Ø18xØ9x5 fügen.

Diese entfällt bei gemeinsamer Montage mit dem originalen oder H&B Motorschutzbügel.

Fastening of the holder left:

With the allen screw M8x25 and washer Ø8.4. Insert the alu spacer Ø18xØ9x5 between the bracket and the thread.

Spacer is not required when mounting together with the original or H&B engine guard.

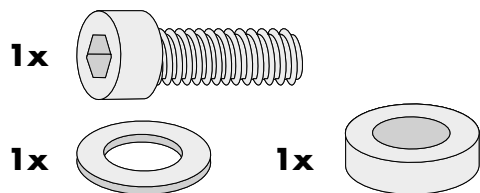

3

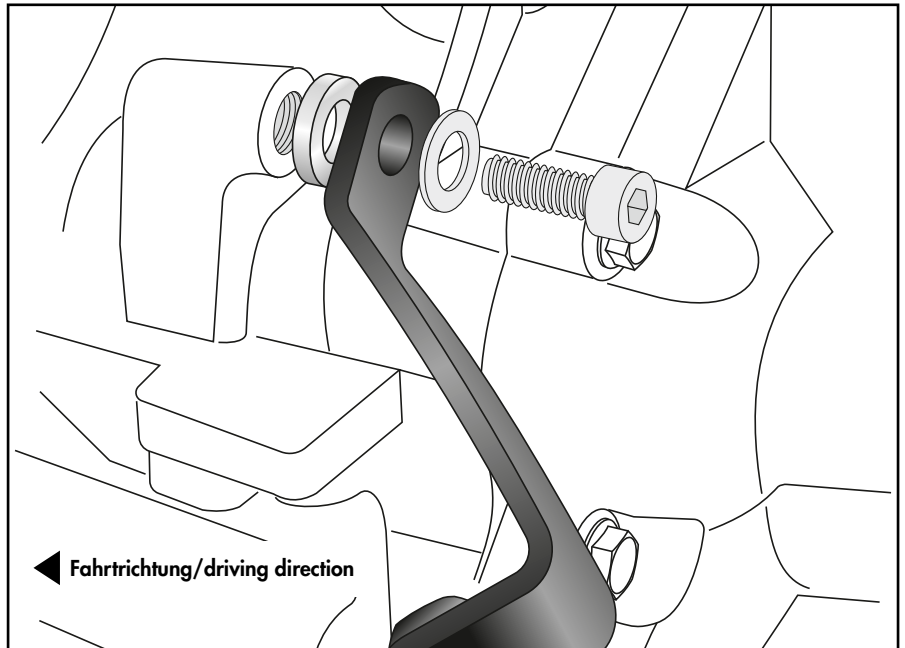

Montage des Halters rechts

OHNE Motorschutzbügel:

VORNE: ①

Mit Zylinderschraube M8x35 und U-Scheibe Ø8,4. Die Aludistanz Ø18xØ9x12 zwischenfügen.

HINTEN: ②

Mit Zylinderschraube M8x35 und U-Scheibe Ø8,4. Die Aludistanz Ø18xØ9x13 zwischenfügen.

Montage des Halters rechts

MIT Motorschutzbügel:

VORNE: ①

Die Montage erfolgt auf dem Motorschutzbügel. Zwischen Halter und Bügel die Aludistanz Ø18xØ9x7 fügen.

HINTEN: ②

Die Montage erfolgt auf dem Motorschutzbügel. Zwischen Halter und Bügel die Aludistanz Ø18xØ9x7 fügen. Zwischen Bügel und Rahmen die Karoseriescheibe Ø8,4xØ23x2 fügen.

Fastening of the holder right

without engine guard:

FRONT: ①

With allen screw M8x35 and washer Ø8.4. Insert alu spacer Ø18xØ9x12.

REAR: ②

With allen screw M8x35 and washer Ø8.4. Insert alu spacer Ø18xØ9x13.

Fastening of the holder right

with engine guard:

FRONT: ①

On the engine guard. Insert alu spacer Ø18xØ9x7 between holder and engine guard.

REAR: ②

On the engine guard. Insert alu spacer Ø18xØ9x7 between holder and engine guard.

Insert the body washer Ø8,4xØ23x2 between the engine guard and the frame.

4

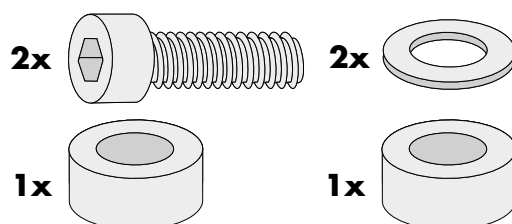
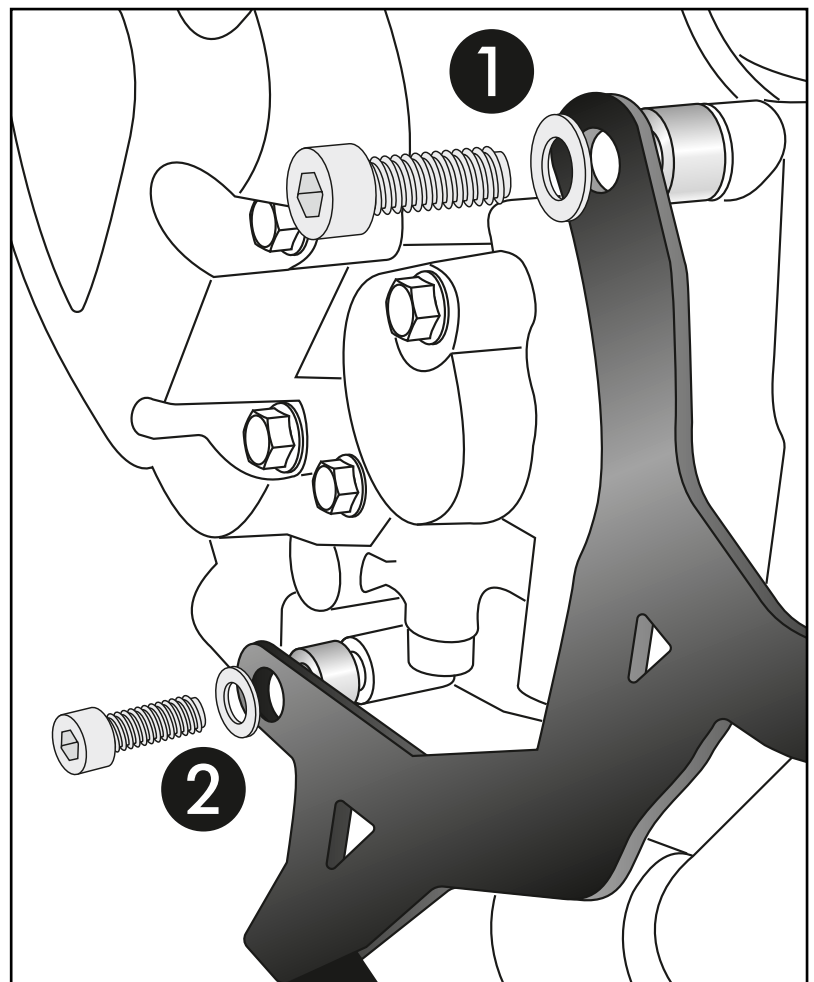

Montageanleitung / Installation Instruction

Montage der Motorschutzplatte vorne:

OBEN: ①

Mit der Zylinderschraube M8x25 und U-Scheibe Ø8,4.

UNTEN: ②

Mit den Zylinderschrauben M6x45 und Karoseriescheiben Ø6,4xØ18.

Darauf achten, dass die zuvor positionierten Distanzen mitverschraubt werden.

Fastening of the skid plate front:

FRONT: ①

With allen screw M8x25 and washer Ø8.4.

REAR: ②

With allen screws M6x45 and body washers Ø6,4xØ18.

Make sure that the previously positioned spacers are screwed in as well.

5

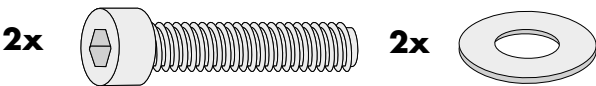
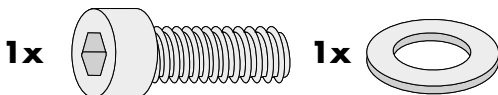
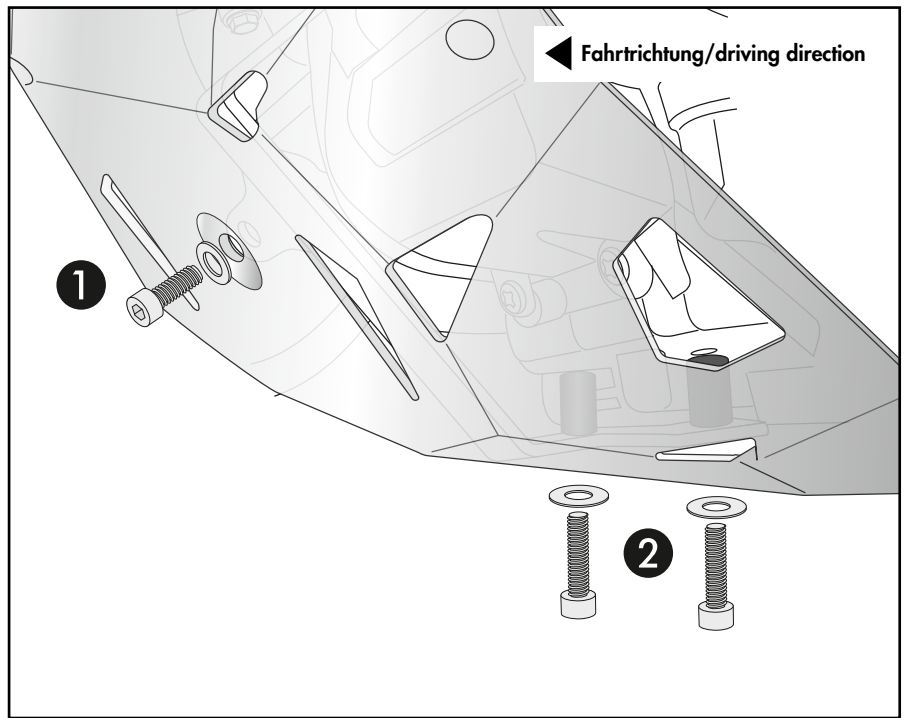

Montage der Motorschutzplatte hinten

unten:

LINKS: ①

Mit der Zylinderschraube M6x45 und Karoseriescheibe Ø6,4xØ18.

Zwischen Halter und Gewinde die Aludistanz Ø18xØ7x22 fügen.

RECHTS: ②

Mit der Zylinderschraube M6x20 und Karoseriescheibe Ø6,4xØ18.

Fastening of the skid plate rear bottom:

LEFT: ①

With allen screw M6x45 and body washer Ø6,4xØ18. Insert alu spacer Ø18xØ7x22 between holder and thread.

RIGHT: ②

With the allen screw M6x20 and body washer Ø6,4xØ18.

6

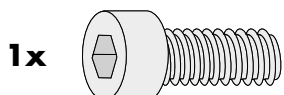
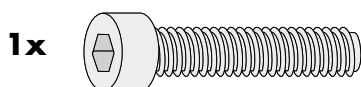
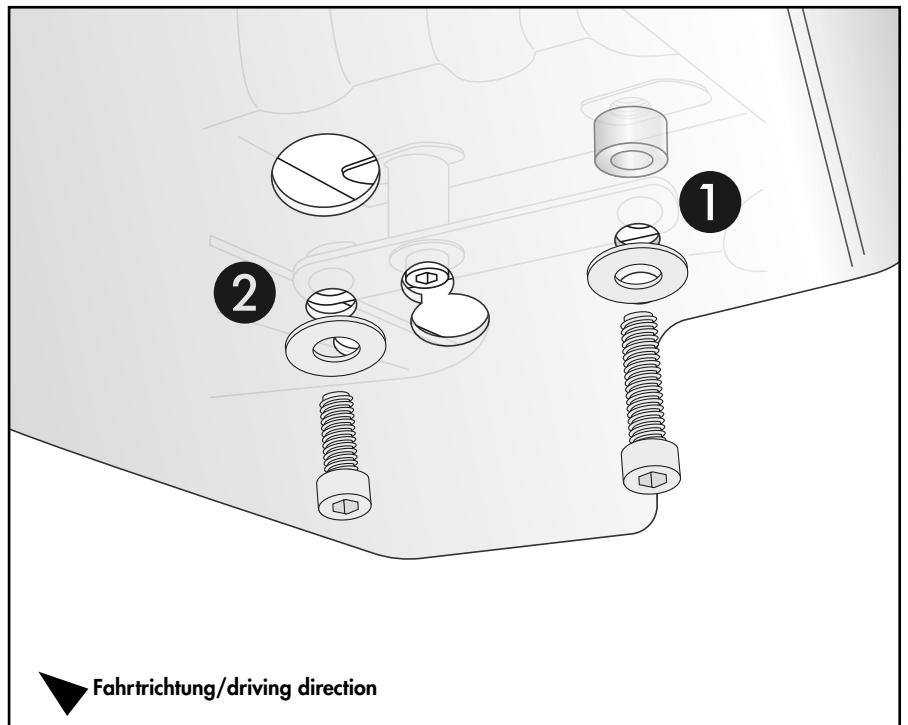

Montageanleitung / Installation Instruction

Montage der Motorschutzplatte links:

Am montierten Halter.
Hierfür die Senkschraube M8x25 und
Senkscheibe M8 verwenden.

7

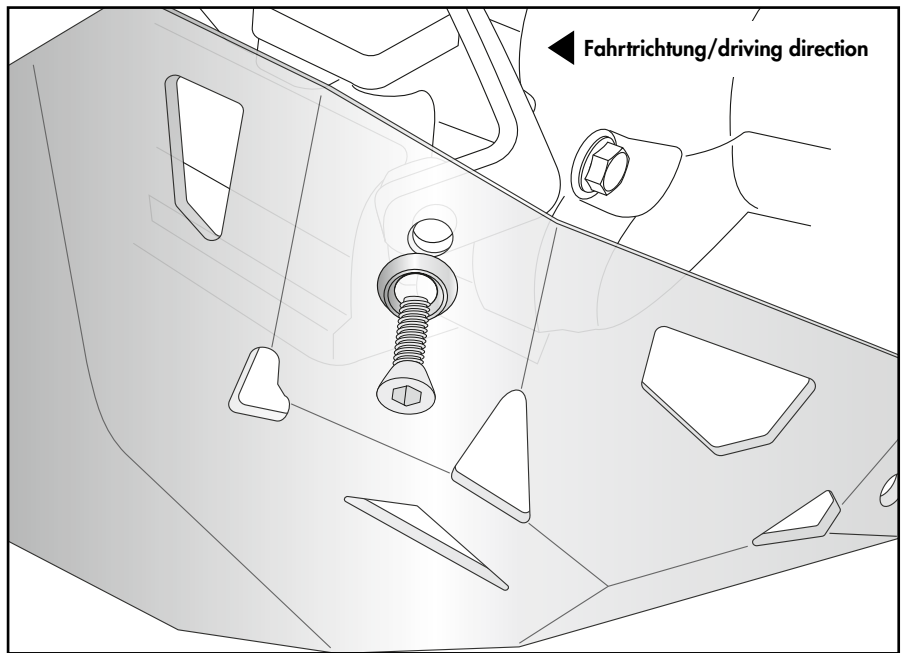

Fastening of the skid plate left:

On the mounted holder.
Use countersunk screw Mx25 with
countersunk washer M8.

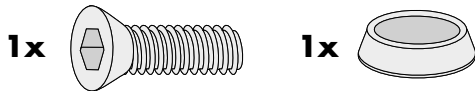

Montage der Motorschutzplatte rechts:

Am montierten Halter.
Hierfür die Senkschrauben M8x25 und
Senkscheiben M8 verwenden.

8

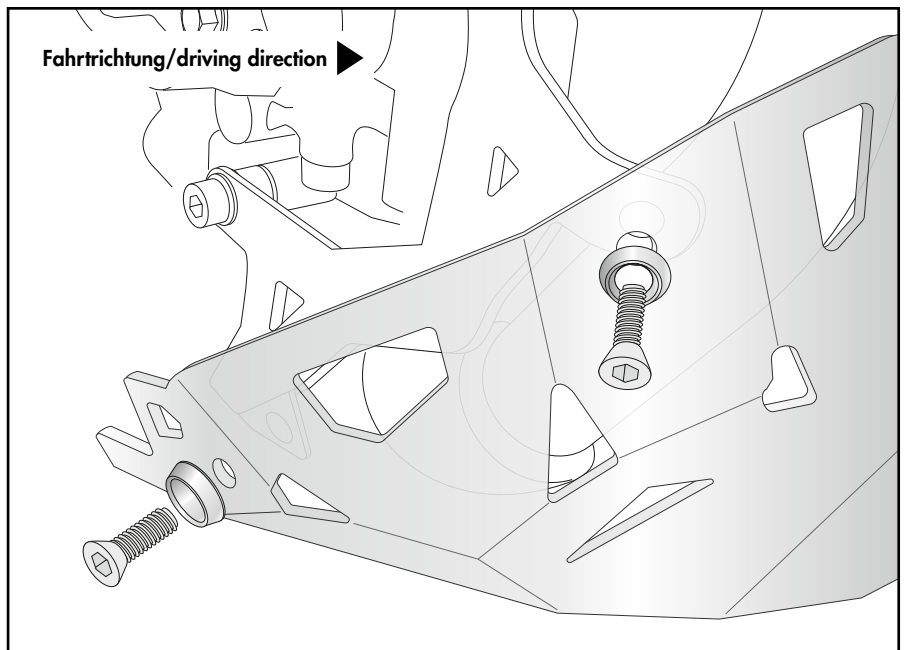

Fastening of the skid plate right:

On the mounted holder.
Use countersunk screws Mx25 with
countersunk washers M8.

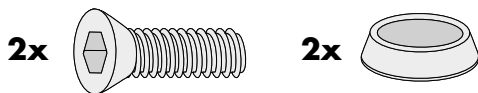

Zum Schluss die Motorschutzplatte ausrichten und alle Schrauben fest anziehen.
Finally, align the skid plate and tighten all screws.



Achtung / Attention:

Nach der Montage alle Verschraubungen auf festen Sitz kontrollieren! Abgebaute Teile wieder montieren.
Bitte beachten Sie unsere beigefügten Serviceinformationen.

Control all screw connections after the assembling for tightness! Reassemble the dismantled parts. Please notice our enclosed service information.

Weiteres Zubehör für dieses Modell auf www.hepco-becker.de / More accessories for this model see www.hepco-becker.de

HEPCO&BECKER GmbH | An der Steinmauer 6 | 66955 Pirmasens | Germany | Tel. +49 6331 1453100 | Fax: +49 6331 1453 120 | Mail: vertrieb@hepco-becker.de