

Ritzelschutz

BMW F650 GS

Modell ab 2008

BMW F800 GS

Art.-Nr.: 420.653-11 schwarz

HUSQVARNA Nuda 900

Art.-Nr.: 420.7511-01 schwarz

Seitenkoffer

Topcases

Gepäckträger

Lock it System

Softbags

Aluminiumkoffer

Lederkoffer

Schutzbügel

Hauptständer

Chopper-Parts

Quad-Parts

Accessoires



Montageanleitung

Der Bausatz umfaßt die folgenden Teile:

Stück	Bestellnr.	Bezeichnung
1	700007815	Innenblech
1	700007816	Ritzelschutz
1	700007817	Schutz unten
1	151.363	Inbusschraube M5x65
1	151.364	Inbusschraube M5x45 (durchgehendes Gewinde)
1	151.182	Inbusschraube M5x50
4	270.112	U-Scheiben Ø5,4
1	150.798	selbstsichernde Mutter M5
4	151.132	Alu-Distanzen Ø13xØ7x16mm
1	151.362	Alu-Distanz Ø16xØ7x7mm
1	151.361	Alu-Distanz Ø13xØ7x33mm



Ritzelschutz wird in schwarz geliefert.
Zur besseren Sichtbarkeit hier jeweils
in silber abgebildet.

Anzugsmomente des Motorradherstellers beachten!

Nach der Montage alle Verschraubungen auf festen Sitz kontrollieren!

Bitte beachten Sie unsere beigefügten Serviceinformationen.

Als weiteres Zubehör lieferbar:

Kofferträger (Lock it System, abnehmbar)

Gepäckbrücke

Lampenschutzgitter

C-Bow Softtaschenhalter

Motorschutzbügel

für BMW F650 GS:

650.652 00 01

650.652 01 01

700.652 00 01

630.652

502.935 00 01

für BMW F800 GS:

650.653 00 01

650.653 01 01

700.653 00 01

630.652

502.936 00 01

für Husqvarna Nuda

650.7511 01 01

630.7511

502.7511 00 01



Hepco & Becker GmbH
An der Steinmauer 6

D-66955 Pirmasens

Tel.: 06331 - 1453 - 100

Fax: 06331 - 1453 - 120

eMail: vertrieb@hepco-becker.de

www.hepco-becker.de

Ritzelschutz

BMW F650 GS

Modell ab 2008

BMW F800 GS

Art.-Nr.: 420.653-11 schwarz

HUSQVARNA Nuda 900

Art.-Nr.: 420.7511-01 schwarz

Seitenkoffer

Topcases

Gepäckträger

Lock it System

Softbags

Aluminiumkoffer

Lederkoffer

Schutzbügel

Hauptständer

Chopper-Parts

Quad-Parts

Accessoires



Montageanleitung

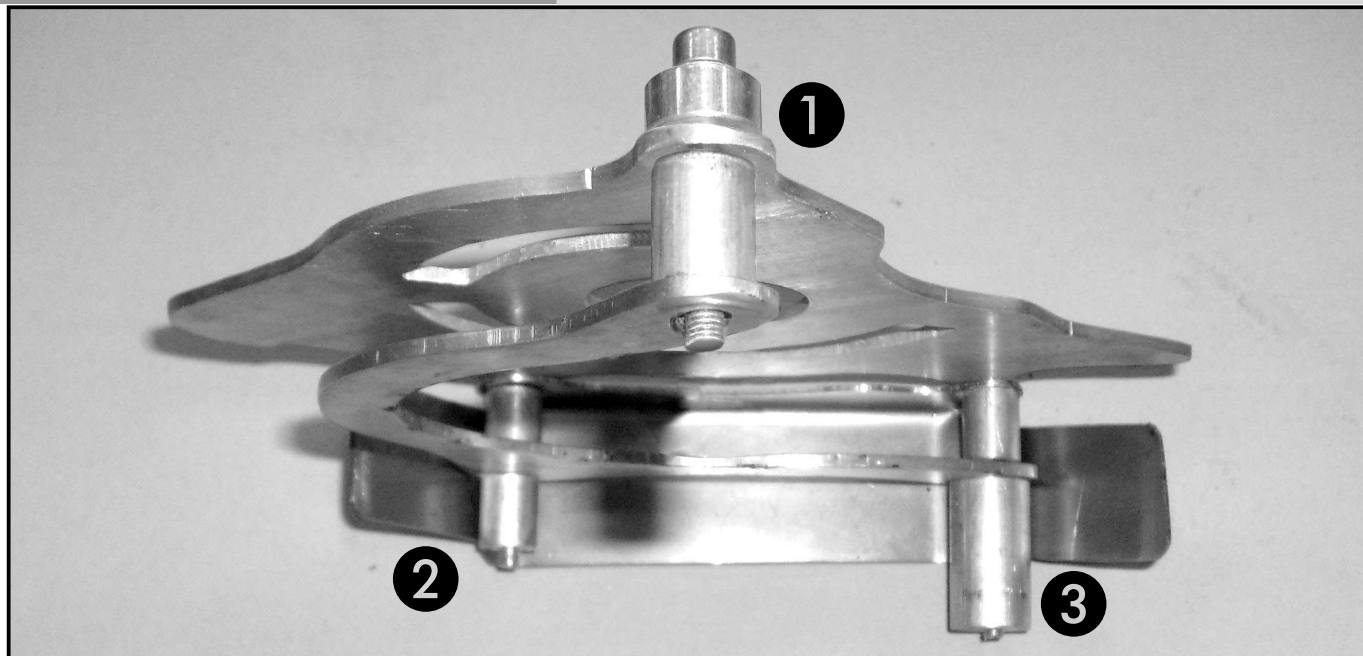

kompletter Aufbau des Ritzelschutzes (von hinten gesehen)

Vorbereitung:

Original Ritzelschutz demontieren.

Befestigung oben: ①

In das obere linke Gewinde die Inbusschraube M5x45 (durchgehendes Gewinde) mit U-Scheibe Ø5,4 eindrehen und festziehen. Auf das überstehende Gewinde die Aludistanz Ø16xØ7x7mm fügen. Dann den Ritzelschutz, eine weitere Distanz Ø16xØ7x16 sowie das Innenblech. Nun mit der Mutter M5 befestigen. Noch nicht festziehen.

Befestigung mitte: ②

Mit der Inbusschraube M5x50 sowie U-Scheibe Ø5,4.
Eine Distanz Ø13xØ7x16mm zwischen Ritzelschutz und Innenblech, sowie eine Distanz Ø13xØ7x16mm zwischen Innenblech und Motorblock fügen.
Noch nicht festziehen

Befestigung unten: ③

Mit der Inbusschraube M5x65 sowie U-Scheibe Ø5,4.
Die Distanz Ø13xØ7x16mm zwischen Ritzelschutz und Innenblech, sowie die Distanz Ø13xØ7x33mm zwischen Innenblech und Motorblock fügen.

Das untere Schutzblech wird von außen mit der vorderen und unteren Verschraubung mit befestigt.

Nun alle Schrauben festziehen
Kontrollieren ob die Antriebskette frei läuft.

Pinion protection

BMW F650 GS

Model from date of manufacture 2008

BMW F800 GS

Item-no.: 420.653-11 black

HUSQVARNA Nuda 900

Item-no.: 420.7511-01 black

Side cases

Top cases

luggage frames

Lock it system

Softbags

Aluminium luggage

Leather luggage

Protection bars

Center stands

Chopper parts

Quad parts

Accessories



Assembling instructions

1	700007815	inner panel
1	700007816	pinion panel
1	700007817	lower panel
1	151.363	allen screw M5x65
1	151.364	allen screw M5x45 (full thread)
1	151.182	allen screw M5x50
4	270.112	washer Ø5,4
1	150.798	self lock nut M5
4	151.132	spacer Ø13xØ7x16mm
1	151.362	spacer Ø16xØ7x7mm
1	151.361	spacer Ø13xØ7x33mm

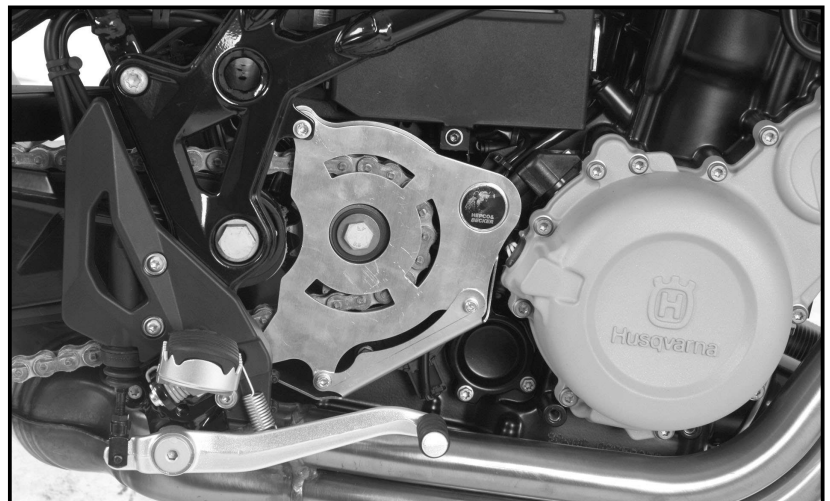

Pinion protection will be delivered in black colour.
For better visibility shown here in silver colour.

Control all screw connections after the assembling for tightness!
Please notice our enclosed service information.

Also available:

Side carrier (Lock it System, removable)
Rear rack
Headlight grilles
C-Bow Holder for Softbags
Engine guard

for BMW F650 GS:

650.652 00 01
650.652 01 01
700.652 00 01
630.652
502.935 00 01

for BMW F800 GS:

650.653 00 01
650.653 01 01
700.653 00 01
630.652
502.936 00 01

for Husqvarna Nuda

650.7511 01 01
630.7511
502.7511 00 01



Hepco & Becker GmbH
An der Steinmauer 6
D-66955 Pirmasens
Germany

Tel.: +49 6331 - 1453 - 100
Fax: +49 6331 - 1453 - 120
eMail: vertrieb@hepco-becker.de
www.hepco-becker.de

Pinion protection

BMW F650 GS

Model from date of manufacture 2008

BMW F800 GS

Item-no.: 420.653-11 black

HUSQVARNA Nuda 900

Item-no.: 420.7511-01 black

Assembling instructions

Side cases

Top cases

Luggage frames

Lock it system

Softbags

Aluminium luggage

Leather luggage

Protection bars

Center stands

Chopper parts

Quad parts

Accessories

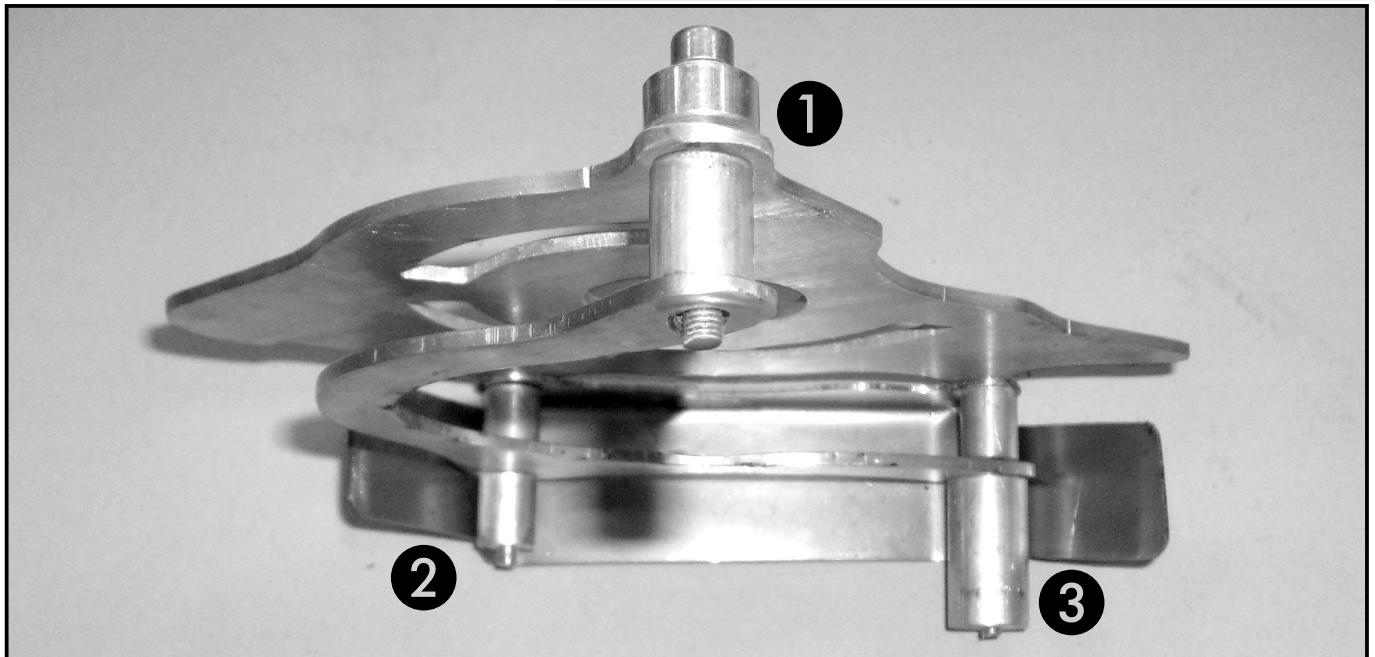

complete construction of the pinion protection (seen from behind)

Preparation:

Dismantle original pinion protection.

Fixing top: ①

Mount the allen screw M5x45 (continuous thread) with washer $\varnothing 5,4$ in the upper left-hand thread and tighten. Paste on the exposed threaded the spacer $\varnothing 16 \times \varnothing 7 \times 7$ mm.

Then the pinion panel, a further distance $\varnothing 16 \times \varnothing 7 \times 16$ mm and the inner panel.

Now tighten with nut M5. Do not tighten.

Fixing middle: ②

with the allen screw M5 x 50 and washer $\varnothing 5,4$.

Place a distance $\varnothing 13 \times \varnothing 7 \times 16$ mm between the pinion panel and inner panel, and a distance $\varnothing 13 \times \varnothing 7 \times 16$ mm between inner panel and the engine block.

Do not tighten.

Fixing below: ③

with the allen screw M5x65 and washer $\varnothing 5,4$.

Place a distance $\varnothing 13 \times \varnothing 7 \times 16$ mm between the pinion panel and inner panel, and a distance $\varnothing 13 \times \varnothing 7 \times 16$ mm between inner panel and the engine block.

The lower panel is fastened from the outside with the front and lower bolting.

Now tighten all the screws.

Check whether the drive chain runs freely.